

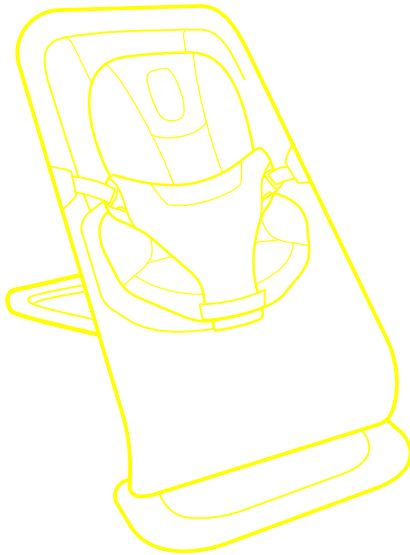

evolve™

3-in-1 bouncer



More tips and videos on

[ergobaby.com](http://ergobaby.com)

**IMPORTANT! READ CAREFULLY AND KEEP FOR FUTURE REFERENCE**

**IMPORTANT ! À LIRE ATTENTIVEMENT ET À CONSERVER POUR CONSULTATION ULTÉRIEURE**

## IMPORTANT! READ CAREFULLY AND KEEP FOR FUTURE REFERENCE

Read all instructions before use. Failure to follow these warnings and the instructions could result in serious injury or death.

### ⚠️ WARNING

- **ALWAYS** use the pedal lock to prevent another child from lowering the seatback (showing red marking).
- **DO NOT** adjust the recline angle when baby is in bouncer.
- **NEVER** leave the child unattended.
- It is dangerous to use the product on an elevated surface, e.g. a table or countertop. **Only use on floor.**
- Keep infant insert and any accessories out of reach of the child when not fully assembled for use.
- Accessories are **ONLY** to be used in combination with the Ergobaby bouncer unless otherwise specified.
- Be aware that the child's actions may move the product.
- Periodically wipe the rubber contact pads on the underside of the product with a damp cloth to help prevent unintentional movement.
- Do not place this product near a window where cords from blinds or curtains could strangle a child.
- Do not use accessories or replacement parts other than those approved by the manufacturer.
- Inspect product before each use. Check to assure all buckles, fasteners, seams and components are intact before use.
- Do not use the product if any components are broken or missing. Contact Ergobaby for replacement parts.

### BOUNCER (max 20lbs / 9 kg)

#### WARNING!

**IMPORTANT - DO NOT USE AS A BOUNCER ONCE YOUR CHILD CAN SIT UNAIDED.**

- Always use the restraint system.
- Do not let baby sleep in bouncer. This product is not intended for prolonged periods of sleeping. It does not replace a cot or a bed.
- Should your child need to sleep, then it should be placed in a suitable cot or bed.
- Never use the toy bar or other accessory as a handle to carry the product.



### ⚠️ WARNING

**FALL HAZARD:** Babies have suffered skull fractures falling while in and from bouncers.

- Use bouncer **ONLY** on floor.
- **NEVER** lift or carry baby in bouncer.

**SUFFOCATION HAZARD:** Babies have suffocated when bouncers tipped over on soft surfaces.

- **NEVER** use on a bed, sofa, cushion, or other soft surface. Product may tip over and cause suffocation.
- **NEVER** leave baby unattended.

To prevent falls and suffocation:

- **ALWAYS** use restraints and adjust to fit snugly, even if baby falls asleep.
- **STOP** using bouncer when baby starts trying to sit up or has reached 20 lbs / 9kg, whichever comes first.

### TODDLER CHAIR (max 29lbs / 13 kg)

- Remove restraint system and fasten closure before use.
- Use as toddler chair only when the child can walk and sit on their own.

### ⚠️ WARNING

**AMPUTATION HAZARD:** Chair can fold or collapse if lock is not fully engaged. Moving parts can amputate child's fingers.

- Keep fingers away from moving parts.
- Completely unfold chair and fully engage locks before allowing child to sit in chair.
- Never allow child to fold or unfold chair.

#### CLEANING, CARE AND MAINTENANCE

**Hardgoods:** Wipe clean with a damp sponge or cloth and mild cleaner.

**Softgoods and Infant Insert:** Remove from frame. Fasten all Velcro®, buckles and/or fasteners. Machine wash cold. Hang dry/air dry. Do not use bleach. Do not dry clean.

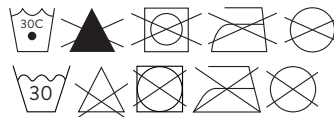

## WICHTIG! SORGFÄLTIG LESEN UND FÜR SPÄTERE ZWECKE AUFBEWAHREN

Lesen Sie sich vor dem Gebrauch alle Anweisungen durch. Eine Nichtbeachtung dieser Warnungen und Anweisungen kann zu schweren Verletzungen oder zum Tod führen.

### ⚠️ WARNUNG

- Verwenden Sie STETS die Pedalsperre, um zu verhindern, dass ein anderes Kind die Rückenlehne absenkt (rote Markierung).
- Verändern Sie den Neigungswinkel NICHT, während Ihr Baby in der Wippe liegt.
- Lassen Sie das Kind NIEMALS unbeaufsichtigt.
- Es ist gefährlich, das Produkt auf einer erhöhten Fläche zu verwenden, beispielsweise auf einem Tisch oder einer Arbeitsplatte. **Verwenden Sie es nur auf dem Boden.**
- Halten Sie den Neugeboreneinsatz und sämtliches Zubehör außerhalb der Reichweite des Kindes, wenn die Wippe nicht vollständig für den Gebrauch montiert ist.
- Das Zubehör darf NUR in Verbindung mit der Ergobaby-Wippe verwendet werden, sofern nichts anderes angegeben ist.
- Denken Sie daran, dass die Bewegungen Ihres Kindes das Produkt bewegen können.
- Wischen Sie die Gummistopper auf der Unterseite des Produktes regelmäßig mit einem feuchten Tuch ab, um unbeabsichtigte Bewegungen zu vermeiden.
- Stellen Sie das Produkt nicht in die Nähe eines Fensters, da die Kordeln von Rollos oder Vorhängen Ihr Kind erdrosseln könnten.
- Prüfen Sie das Produkt vor jedem Gebrauch. Prüfen Sie vor dem Gebrauch, ob alle Schnallen, Verschlüsse, Nähte und Elemente intakt sind.
- Verwenden Sie das Produkt nicht, falls Elemente kaputt sind oder fehlen. Kontaktieren Sie Ergobaby für Ersatzteile.
- Verwenden Sie kein anderes Zubehör und keine anderen Ersatzteile als diejenigen, die vom Hersteller zugelassen sind.

### WIPPE (max. 9 kg)

#### WARNUNG!

#### WICHTIG

- Verwenden Sie die Wippe nicht mehr, sobald Ihr Kind alleine sitzen kann.
- Verwenden Sie stets das Rückhaltesystem.
- Lassen Sie Ihr Baby nicht in der Wippe schlafen.
- Dieses Produkt ist nicht für längeres Schlafen gedacht. Es ist kein Ersatz für ein Kinderbett noch ein Bett.
- Wenn Ihr Kind schlafen muss, sollte es in ein geeignetes Kinderbett oder Bett gelegt werden.
- Verwenden Sie den Spielbogen oder andere Zubehörteile nie als Griff, um das Produkt zu tragen.

### ⚠️ WARNUNG

**Herausfallgefahr:** Babys können Schädelfrakturen erleiden, wenn sie aus der Wippe fallen.

- Verwenden Sie die Wippe **NUR** auf dem Boden.
- Tragen Sie oder heben Sie **NIE** der Wippe als Ihr Baby darin installiert ist.

**Erstickungsgefahr:** Babys können ersticken, wenn die Wippe auf einer weichen Oberfläche umkippt.

- Verwenden Sie die Wippe **NIE** auf einem Bett, auf dem Sofa, auf einem Kissen oder auf einer anderen weichen Oberfläche.
- Lassen Sie Ihr Baby **NIE** unbeaufsichtigt.



Um Stürze und Erstickungen zu verhindern:

- Verwenden Sie STETS die Gurte und stellen Sie sie so ein, dass sie gut sitzen, auch wenn Ihr Baby einschläft.
- Verwenden Sie die Wippe **NICHT MEHR**, sobald Ihr Baby versucht, sich aufzurichten oder ein Gewicht von 9 kg erreicht hat, je nachdem, was zuerst eintritt.

### KLEINKINDERSTUHL (max. 13 kg)

Entfernen Sie das Rückhaltesystem und befestigen Sie den Verschluss vor dem Gebrauch.

Verwenden Sie das Produkt erst als Kleinkinderstuhl, wenn Ihr Kind alleine laufen und sitzen kann.

### ⚠️ WARNUNG

**AMPUTATIONSGEFAHR:** Der Stuhl kann zusammenklappen oder in sich zusammenfallen, falls die Verriegelung nicht vollständig eingerastet ist. Die beweglichen Teile können die Finger des Kindes amputieren.

- Halten Sie die Finger von den beweglichen Teilen entfernt.
- Klappen Sie den Stuhl vollständig aus und achten Sie darauf, dass die Verriegelungen korrekt einrasten, bevor Sie Ihrem Kind erlauben, sich auf den Stuhl zu setzen.
- Erlauben Sie einem Kind nie, den Stuhl ein- oder auszuklappen.

#### Reinigung, Pflege und Instandhaltung

- Harte Elemente: Mit einem feuchten Schwamm oder Tuch und mildem Reinigungsmittel abwischen.
- Textilien und Neugeboreneinsatz: Vom Gestell abnehmen. Schließen Sie alle Klettverschlüsse, Schnallen und/oder anderen Verschlüsse. Kalt in der Maschine waschen. Aufhängen und an der Luft trocknen. Kein Bleichmittel verwenden. Nicht chemisch reinigen.

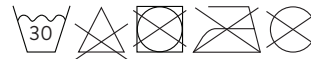

**重要!注意事項をよく読み、必要な時にすぐに取り出せる場所に保管してください。ご使用前に、本取扱説明書をよくお読みください。  
注意事項を守らないと、人が死亡または重傷を負うおそれがあります。**

## 警告

- 使用中は常にペダルロックを使用し、シートが下がらないようにしてください。ロック時は赤色で表示されます。
- お子さまをバウンサーに乗せたまま、リクライニングの角度を調整しないでください。
- 使用中はお子さまから目を離さないでください。
- 本製品は、平らで安定した床の上で使用してください。テーブルやカウンターなどの高い場所や、傾斜のある場所、柔らかい場所での使用は危険です。
- インサートや付属品を使用しない場合は、お子さまの手の届かないところに保管してください。
- 専用のアクセサリ以外は使用しないでください。
- お子さまの動きで製品が動くことがありますのでご注意ください。
- 製品裏面のゴム/パッドが汚れていると、本体が動くことがあります。定期的に湿らせた布で拭いてください。
- 紐が子供の首に絡まるおそれがあるため、ブラインドやカーテンの近くで本製品を使用しないでください。
- 使用前に製品を点検してください。使用前に、すべてのバックル、ファスナー、縫い目、部品に異常がないことを確認してから使用してください。
- 本体に破損や異常が発生した場合はすぐに使用を中止してください。
- 交換部品や付属品、アクセサリなどはErgobaby社が承認したものの以外は使用しないでください。

## バウンサーモード(体重9kgまで)

### 警告!

**重要** バウンサーモードとして使用できるのは、お子さまが一人座りできる前までです。

- バウンサーモードで使用する際は常にシートベルトを装着してください。
- 本製品はお子さまを寝かせるためのものではありません。
- 夜間就寝用などの長時間のベッドとしての使用はしないでください。
- お子さまが寝付いた際には、バウンサーから降ろしてベビーベッドなど安全な場所に寝かせてください。
- トイバーなどの付属品を持ち手にして、製品を運ぶことは絶対にしないでください。  
運ぶ際は必ずフレームを持ってください。

## 警告

**落下のおそれあり:** バウンサーに乗ったまま、あるいはバウンサーから落ちて頭蓋骨骨折を起こすおそれがあります。

- 本製品は傾斜や段差のない床の上のみで使用してください。
- お子さまを乗せた状態で、持ち運ばないでください。

**窒息のおそれあり:** ベッドやソファなどの柔らかい場所の上では使用した際に本体が転倒し、お子さまが窒息するおそれがあります。

- ベッドやソファ、クッションなど柔らかいものの上では絶対に使用しないでください。
- 使用中はお子さまから目を離さないでください。

転倒・窒息のおそれあり:

- お子さまが本製品の上で寝付いた際には、シートベルトを緩めるような調整はせず、必ず本製品から降ろしてください。
- お子さまの体重が9kg以上、もしくは一人座りができるようになったらバウンサーモードでの使用を中止してください。

## ベビーチェアモード(体重13kgまで)

- 使用前にシートベルトを取り外し、面ファスナーを確実に留めてください。
- お子さまの腰がすわり、歩けるようになってからベビーチェアとして使用してください。

## 警告

**ケガのおそれあり**

- ロックが完全に掛かっていないと、本製品が折れたり倒れたりすることがあります。また、可動部でケガをするおそれがあります。
- フレームや可動部に手指を挟んでケガをするおそれがあります。
- お子さまを座らせる前に、椅子を完全に広げ、ロックを完全にかけてください。
- 開閉は近くにお子さまがいないことを確認して大人が行ってください。

**お手入れとメンテナンス**

**フレーム:** 固く絞ったぬれタオルで拭いてください。

**布部分:** フレームから取り外し、面ファスナーとバックルを留め、洗濯ネットに入れ洗濯機で洗うことができます。詳しくは本体の洗濯表示を確認してください。※アルコール、酸・アルカリ性、塩素系漂白剤は使用しないでください。

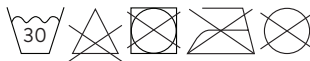

## ¡IMPORTANTE! LEER ATENTAMENTE Y GUARDAR PARA POSIBLES CONSULTAS EN EL FUTURO

Lea todas las instrucciones antes de usar el producto. Si no se siguen estas instrucciones y advertencias, se pueden producir lesiones graves o incluso la muerte.

### ⚠️ ATENCIÓN

- Utilice **SIEMPRE** el bloqueo del pedal para evitar que otro niño baje el respaldo (debe aparecer la marca roja).
- **NO** ajuste el ángulo de reclinado cuando el bebé esté en la hamaca.
- No deje **NUNCA** al niño sin supervisión.
- Es peligroso usar el producto sobre una superficie elevada, como, por ejemplo, una mesa o una encimera. **Utilícelo únicamente en el suelo.**
- Mantenga el cojín bebé y cualquier otro accesorio fuera del alcance del niño cuando no esté totalmente montado para su uso.
- Los accesorios **SOLO** se pueden usar con la hamaca de Ergobaby salvo que se especifique lo contrario.
- Tenga cuidado porque los movimientos del niño pueden mover el producto.
- Limpie periódicamente las almohadillas de contacto de la parte inferior del producto con un paño húmedo para evitar que este se mueva de forma accidental.
- No coloque el producto cerca de una ventana que tenga cordones de un estor o unas cortinas, ya que el niño podría enredarse y ahogarse.
- Revise el producto antes de cada uso. Compruebe que todas las hebillas, cierres, costuras y componentes estén en buen estado antes de uso.
- No utilice el producto si falta algún componente o hay alguna parte rota. Póngase en contacto con Ergobaby para solicitar piezas de repuesto.
- No utilice ningún accesorio ni pieza de repuesto que no sean los aprobados por el fabricante.

### Hamaca (máx. 9 kg)

#### ATENCIÓN!

**¡IMPORTANTE - NO UTILICE EL PRODUCTO COMO HAMACA UNA VEZ QUE EL NIÑO PUEDA MANTENERSE SENTADO SIN AYUDA.**

- Utilice siempre el sistema de retención.
- **No deje que el bebé duerma en la hamaca.**
- Este producto no está diseñado para periodos de sueño prolongados. No sustituye a una cuna o cama.
- Si su hijo necesita dormir, debe colocarlo en una cuna o en una cama adecuada.
- No utilice la barra de juguetes ni ningún otro accesorio como asa para llevar el producto.

### ⚠️ ATENCIÓN

**Riesgo de caída:** Hay bebés que han sufrido una fractura de cráneo al caerse de una hamaca.

- Utilice la hamaca **SOLO** en el suelo.
- No levante ni traslade **NUNCA** la hamaca con el bebé dentro.

**Riesgo de asfixia:** Hay bebés que se han ahogado al volcar la hamaca sobre una superficie blanda.

- No utilice **NUNCA** el producto sobre una cama, sofá, cojín o cualquier otra superficie blanda.
- No deje **NUNCA** al bebé desatendido.

- Para evitar caídas y ahogos:
- Utilice **SIEMPRE** las sujeciones y asegúrese de que el ajuste sea perfecto, incluso si el bebé está dormido.
- **DEJE** de usar la hamaca cuando el bebé empiece a intentar sentarse o alcance los 9 kg de peso, lo que ocurra antes.

### SILLA PARA NIÑOS (máx. 13 kg)

- Quite el sistema de sujeción y abra los cierres antes de usar el producto.
- Utilice el producto solo como silla para niños una vez que el niño ya sepa andar y sentarse solo.

### ⚠️ ATENCIÓN

**RIESGO DE AMPUTACIÓN:** La silla se puede plegar o cerrar si el bloqueo no está bien activado. Las piezas móviles pueden amputar un dedo al niño.

- Mantenga los dedos lejos de las piezas móviles.
- Despliegue la silla por completo y active los bloqueos antes de que se siente el niño.
- No permita nunca que el niño pliegue o despliegue la silla.

#### Limpieza, cuidado y mantenimiento

**Partes duras:** Limpie con una esponja o un paño humedecido y un limpiador suave.

**Partes blandas y cojín bebé:** Retire del chasis la parte que tenga que limpiar. Abra todos los cierres de Velcro®, hebillas y/o broches. Lave a máquina con agua fría. Tienda y deje secar al aire. No usar lejía. No lavar en seco.

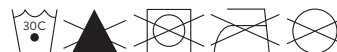
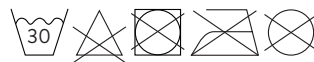

**IMPORTANT ! À LIRE ATTENTIVEMENT ET À CONSERVER POUR CONSULTATION ULTÉRIEURE**  
Lire toutes les instructions avant utilisation. Le non-respect de ces mises en garde et instructions peut entraîner des blessures graves, voire la mort.

## ⚠️ AVERTISSEMENT

- Utilisez **TOUJOURS** la pédale de verrouillage (marquage rouge) pour empêcher qu'un autre enfant n'abaisse le dossier du siège.
- Ne modifiez **PAS** l'inclinaison du siège lorsque le bébé est dans le transat.
- Ne **JAMAIS** laissez un enfant sans surveillance.
- **Le produit doit être utilisé uniquement au sol.** Il est dangereux de l'utiliser sur une surface en hauteur comme une table ou un plan de travail.
- Tenez l'enfant à l'écart du Coussin Bébé et des accessoires tant que ceux-ci ne sont pas entièrement assemblés et prêts à être utilisés.
- Sauf indication contraire, les accessoires sont conçus pour être utilisés **UNIQUEMENT** avec le transat Ergobaby.
- Gardez à l'esprit que le produit risque de bouger du fait des mouvements de l'enfant.
- Les patins en caoutchouc sous le produit doivent être nettoyés régulièrement à l'aide d'un linge humide pour empêcher tout mouvement non volontaire.
- Ne placez pas ce produit près d'une fenêtre avec des cordons de stores ou de rideaux (risque d'étranglement pour l'enfant).
- Inspectez le produit avant chaque utilisation. Avant chaque utilisation, assurez-vous que tous les éléments, boucles, attaches et coutures sont en bon état.
- N'utilisez pas le produit si certains de ses éléments sont endommagés ou manquants. Contactez Ergobaby si vous avez besoin de pièces de rechange.
- N'utilisez pas d'accessoires ou de pièces de rechange autres que ceux approuvés par le fabricant.

### Transat (max. 9 kg)

#### AVERTISSEMENT!

**IMPORTANT - Arrêtez d'utiliser le mode transat une fois que l'enfant sait se tenir assis seul.**

- Utilisez toujours le système de retenue.
- Ne laissez pas le bébé dormir dans le transat.
- Ce produit n'est pas conçu pour y dormir. Il ne peut remplacer un lit ou un berceau.
- Si votre enfant a besoin de dormir, il doit être placé dans un berceau ou un lit adapté.
- Tout comme les autres accessoires, l'arche de jeux ne doit jamais être utilisée comme poignée pour porter le produit.

## ⚠️ AVERTISSEMENT

**Risque de chute:** Il est arrivé que des bébés soient victimes de fracture du crâne suite à une chute de transat.

- Le transat doit être utilisé **UNIQUEMENT** posé au sol.
- Ne soulevez ou transportez **JAMAIS** le transat quand le bébé y est installé.

**Risque de suffocation:** Il est arrivé que des bébés s'asphyxient suite au basculement d'un transat sur une surface molle.

- Ne l'utilisez **JAMAIS** sur un lit, un canapé, un coussin ou toute autre surface molle.
- Ne laissez **JAMAIS** le bébé sans surveillance.

**Prévention de chutes et d'asphyxie :**

- Attachez **TOUJOURS** les sangles et ajustez-les pour un bon maintien, même si bébé s'endort.
- **ARRÊTEZ** d'utiliser le transat dès que le bébé commence à se mettre assis ou atteint 9 kg.



### FAUTEUIL ENFANT (max. 13 kg)

Avant toute utilisation, retirez le système de maintien et fermez la fermeture. Utilisez le mode fauteuil enfant uniquement une fois que votre enfant sait marcher et s'asseoir seul.

## ⚠️ AVERTISSEMENT

**RISQUE D'AMPUTATION:** S'il n'est pas correctement verrouillé, le fauteuil peut se replier ou s'affaisser, et les parties mobiles, sectionner les doigts de l'enfant.

- Éloignez ses doigts des pièces mobiles.
- Déployez complètement le fauteuil et enclenchez les verrous avant de laisser l'enfant s'y asseoir.
- Ne laissez jamais l'enfant plier ou déplier le fauteuil lui-même.

#### Nettoyage et entretien

**Pièces dures :** Nettoyez à l'aide d'une éponge ou d'un linge humide et d'un produit nettoyant doux.

**Pièces souples et Coussin Bébé :** Retirez du châssis. Attachez tous les Velcro®, boucles et attaches. Lavage à froid en machine. Séchage à l'air libre. Ne pas utiliser d'eau de javel. Ne pas nettoyer à sec.

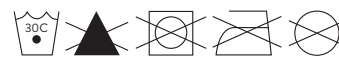
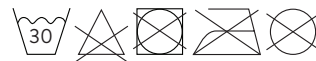

## IMPORTANTE! LEGGERE ATTENTAMENTE E CONSERVARE PER FUTURE CONSULTAZIONI

Prima dell'uso, leggere attentamente le istruzioni. La mancata osservanza di queste avvertenze ed istruzioni può provocare lesioni gravi o mortali.

### ATTENZIONE

- Utilizzare **SEMPRE** il blocco del pedale per evitare che un altro bambino abbassi lo schienale (deve apparire la marcatura rossa).
- **NON** regolare l'angolo di inclinazione quando il bambino è nella sdraietta.
- **NON** lasciare **MAI** il bambino incustodito.
- È pericoloso utilizzare il prodotto su una superficie elevata, ad esempio un tavolo o un piano di lavoro. Usare solo su pavimento.
- Tenere l'inserto per neonati e tutti gli accessori fuori dalla portata del bambino quando non sono completamente assemblati per l'uso.
- Gli accessori devono essere utilizzati **ESCLUSIVAMENTE** in combinazione con la sdraietta Ergobaby se non diversamente specificato.
- Tenere presente che i movimenti del bambino possono spostare il prodotto.
- Pulire periodicamente i cuscinetti di contatto in gomma sul lato inferiore del prodotto con un panno umido per prevenire movimenti involontari.
- Non posizionare questo prodotto vicino a una finestra in cui i cavi di persiane o tende potrebbero strangolare un bambino.
- Ispezionare il prodotto prima di ogni utilizzo. Verificare che tutte le fibbie, i dispositivi di fissaggio, le cuciture e i componenti siano intatti prima dell'uso.
- Non utilizzare il prodotto se alcuni componenti sono rotti o mancanti. Contattare Ergobaby per i pezzi di ricambio.
- Non utilizzare accessori o parti di ricambio diverse da quelle approvate dal produttore.

### SDRAIETTA (max 9 kg)

#### ATTENZIONE!

#### IMPORTANTE

- **Non utilizzare come sdraietta una volta che il bambino può sedersi da solo.**
- **Utilizzare sempre il sistema di ritenuta.**
- **Non lasciare che il bambino dorma nella sdraietta.**
- Questo prodotto non è destinato a periodi prolungati di sonno. Non sostituisce la culla o il lettino.
- Qualora il bambino avesse bisogno di dormire, dovrà essere posto in una culla o lettino adatto.
- Non utilizzare mai la barra dei giochi o altri accessori come maniglia per trasportare il prodotto.

### ATTENZIONE

**Pericolo di cadute:** è successo che dei bambini abbiano subitofratture del cranio a seguito di una caduta dalla sdraietta.

- Usare la sdraietta **SOLO** su pavimento.
- **NON** sollevare o trasportare **MAI** il bambino nella sdraietta.

**Rischio di soffocamento:** è successo che dei bambini si siano soffocati quando le sdraiette si sono ribaltate su superfici morbide.

- **NON** utilizzare **MAI** su un letto, divano, cuscino o altre superfici morbide.
- **NON** lasciare **MAI** il bambino incustodito.

Per prevenire cadute e soffocamento:

- Utilizzare **SEMPRE** le cinture e regolarle in modo che aderiscano comodamente, anche se il bambino si addormenta.
- **SMETTERE** di usare la sdraietta quando il bambino inizia a cercare di alzarsi o ha raggiunto i 9 kg, a seconda di quale evento si verifica per primo.

### SEDIA PER BAMBINI (max 13 kg)

- Rimuovere il sistema di ritenuta e fissare la chiusura prima dell'uso.
- Utilizzare come sedia per bambini solo quando il bambino può camminare e sedersi da solo.

### ATTENZIONE

#### PERICOLO DI AMPUTAZIONE

- La sedia può piegarsi o crollare se il blocco non è completamente inserito. Le parti mobili possono amputare le dita del bambino.
- Tenere le dita lontane dalle parti in movimento.
- **Aprire completamente la sedia e inserire completamente il blocco prima di consentire al bambino di sedersi sulla sedia.**
- **Non permettere mai al bambino di chiudere o aprire la sedia.**

#### Pulizia, cura e manutenzione

Parti dure: Pulire con una spugna o un panno umido e un detersivo delicato.

Parti morbide e inserto riduttore: Rimuovere dal telaio. Allacciare tutti i Velcro®, fibbie e/o chiusure. Lavare a freddo in lavatrice. Appendere e asciugare all'aria. Non candeggiare. Non lavare a secco.

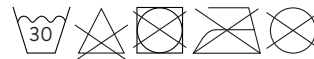



**중요함!** 신중하게 읽고 나중에 참조하기 위해 잘 보관하여 주십시오  
 사용하기 전 모든 설명서를 읽으십시오. 이러한 경고와 설명서를 준수하지 않을 경우 심각한 부상이나 사망에 이를 수 있습니다.

## ▲경고

- 항상 시트 고정 잠금장치를 사용하여 다른 아이가 시트를 잡아 내리지 않도록 하십시오(빨간색 표시).
- 아이가 바운서에 있을 때 각도를 조절하지 **마십시오**.
- **절대** 아이를 혼자 두지 마십시오.
- 높은 곳(예를 들어, 탁자 또는 작업대) 위에서 제품을 사용하면 위험합니다. **평평한 바닥에서만 제품을 사용하십시오**.
- 바운서가 완전히 조립되지 않았을 때에는 신생아 패드와 부속품 등이 아이 손에 닿지 않게 하십시오.
- 특별한 언급이 없는 한 부속품은 에르고베이비 바운서와 함께 사용하십시오.
- 아이가 움직이면 제품도 움직일 수 있으니 주의하십시오.
- 물기를 짠 천으로 제품 아래쪽의 밀림방지 스톱퍼를 주기적으로 닦아 먼지에 의해 제품이 밀리는 것을 방지하십시오.
- 블라인드 또는 커튼의 끈이 아이의 목을 조를 수 있으므로 창문 근처에서 제품을 사용하지 마십시오.
- 사용 전에 제품의 상태를 하십시오. 매번 사용 전 모든 버클과 잠금장치, 솔기 및 부품 등이 온전한지 확인하십시오.
- 부품이 파손되거나 분실되었을 경우 제품을 사용하지 마시고 에르고베이비로 연락해 부품 교체를 받으십시오.
- 제품 또는 부품은 제조사가 승인한 방식 이외의 방법으로 사용하지 마십시오.

## 바운서 (최대 9 kg)

경고!

중요함

- **아이가 혼자 일어나 앉을 수 있으면 바운서를 사용하지 마십시오**
- 고정 장치를 항상 사용하십시오.
- **아이**를 바운서 **에서** 재우지 마십시오.
- 이 제품은 수면용으로 만들지 않았습니다. 이 제품은 유아용 침대 또는 일반 침대를 대체하지 않습니다.
- 아이가 잠을 자야 한다면 유아용 침대나 일반 침대에서 재우십시오.
- 토이바 또는 기타 부품을 제품 손잡이로 사용하지 마십시오.

## ▲경고

**낙상 위험:** 바운서에 누워있거나 바운서에서 꺼낼 때 아이가 떨어지면  
 두개골 골절 등의 위험이 있을 수 있으니 주의하십시오.

- 반드시 평평한 바닥에서만 바운서를 사용하십시오.
- **절대로** 아이가 바운서에 누워있을 때 바운서를 들어 올리거나 들고 이동하지 마십시오.

**질식 위험:** 아이가 바운서에 누운 채 부드러운 표면 위로 뒤집어지면 질식될 수 있으니 주의하십시오.

- **절대로** 침대나 쇼파, 쿠션 등의 부드러운 표면 위에서 바운서를 사용하지 마십시오.
- 사용 중 **절대로** 아기 걸을 떠나지 마십시오.

**낙상 또는 질식** 방지를 위해 해야 할 일:

- 아이가 잠에 들더라도 **항상** 안전벨트를 아이 몸에 맞게 조절해 사용하십시오.
- 아이가 혼자 앉으려고 하거나 몸무게가 9kg가 된 경우 **바운서 사용을 중단**하십시오.



## 유아 의자 (최대 13kg)

- 사용 전, 고정 장치를 제거한 후 단단히 고정해 두십시오.
- 아이가 걸을 수 있거나 혼자 앉을 수 있을 때에만 유아 의자로 사용하십시오.

## ▲경고

절단 위험

- 잠금장치가 완전히 잠기지 않으면 의자가 접히거나 넘어질 수 있습니다. 움직이는 부분으로 인해 아이의 손가락이 절단될 수 있으니 주의하십시오.
- 움직이는 부분에 손가락을 대지 마십시오.
- 아이를 의자에 앉히기 전, 의자가 완전히 펴졌는지 확인하고 잠금장치를 확실하게 고정하십시오.
- **절대** 아이가 혼자 의자를 접거나 펴지 않게 하십시오.

세척 및 유지관리

**프레임:** 물기를 꼭 짠 젖은 스펀지 또는 천으로 닦아 세척하십시오.

**패브릭 및 신생아 패드:** 프레임에서 분리한 후 모든 벨크로와 버클 및 잠금장치를 잠그십시오. 세탁기 찬물세탁 또는 손세탁 후 물기를 꼭 짜 건조 하십시오. 표백제 사용 또는 드라이클리닝을 하지 마십시오.

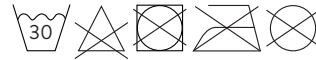



## BELANGRIJK! GOED LEZEN EN BEWAREN VOOR TOEKOMSTIG GEBRUIK

Lees alle instructies voor gebruik. Als u deze waarschuwingen en instructies niet opvolgt, kan dit leiden tot ernstig letsel of overlijden.

### ⚠️ WAARSCHUWING

- Gebruik **ALTIJD** het pedaalslot om te vermijden dat een ander kind de rugleuning naar beneden duwt (rode markering).
- Pas de kantelhoek **NIET** aan als de baby in het wipstoeltje zit.
- Laat het kind **NOOIT** zonder toezicht achter.
- Het is gevaarlijk om het product te gebruiken op een verhoogd oppervlak zoals een tafel of het aanrecht.  
**Gebruik het alleen op de vloer.**
- Houd het verkleinkussen buiten het bereik van het kind als het niet volledig in elkaar gezet is voor gebruik.
- Accessoires mogen **UITSLUITEND** worden gebruikt in combinatie met het Ergobaby-wipstoeltje tenzij anders vermeld.
- Hou er rekening mee dat de activiteiten van het kind het product kunnen doen bewegen.
- eeg de rubberen contactpads aan de onderkant van het product af en toe schoon met een vochtige doek om te vermijden dat ze ongewild verschuiven.
- Plaats dit product niet in de buurt van een venster waar het koord van een jaloezie of gordijn het kind kan verstikken.
- Controleer het product voor elk gebruik. Zorg er voor elk gebruik voor dat u alle gespen, sluitingen, naden en onderdelen intact zijn.
- ebruik het product niet wanneer er onderdelen zijn beschadigd of ontbreken. Neem contact op met Ergobaby voor reserveonderdelen.
- Gebruik geen andere accessoires of onderdelen dan die welke door de fabrikant werden goedgekeurd.

### WIPSTOELTJE (max. 9 kg)

#### WAARSCHUWING! BELANGRIJK

- Gebruik geen wipstoeltje meer zodra uw kind zonder hulp rechtop kan zitten.
- Maak altijd gebruik van het veiligheidssysteem.
- Laat baby niet slapen in het wipstoeltje.
- Dit product is niet geschikt om baby langdurig in te laten slapen. Het vervangt geenszins een kinderbedje of bed.
- Als uw kind moet slapen, moet u uw kind in een geschikt ledikant of bedje leggen.
- Gebruik de speelstang of een ander accessoire nooit als hendel om het product te dragen.

### ⚠️ WAARSCHUWING

**Risico op vallen:** Het is al gebeurd dat baby's een schedelbreuk opliepen toen ze in of uit een wipstoeltje vielen.

- Gebruik het wipstoeltje **ALLEEN** op de vloer.
- Til baby **NOOIT** op en draag hem **NOOIT** als hij in het wipstoeltje zit.

**Verstikkingsgevaar:** Er zijn al baby's gestikt als het wipstoeltje omviel op een zacht oppervlak.

- Gebruik **NOOIT** op een bed, zetel, kussen, of ander zacht oppervlak.
- Laat baby **NOOIT** zonder toezicht alleen.

Om te vermijden dat baby valt en stikt:

- Gebruik **ALTIJD** het veiligheidstuigje en trek het stevig aan, zelfs als baby in slaap valt.
- **STOP** met het gebruik van het wipstoeltje als baby probeert rechtop te zitten of meer weegt dan 9 kg, ongeacht wat eerst gebeurt.

### PEUTERSTOEL (max. 13 kg)

#### GEVAAR VOOR AMPUTATIE

- De stoel kan openplooiën of dichtklappen als het slot niet perfect vergrendeld is. De bewegende onderdelen kunnen de vingers van het kind amputeren.
- Hou vingers uit de buurt van bewegende onderdelen.
- Plooi de stoel volledig open en zorg ervoor dat de sloten perfect vergrendeld zijn voor u het kind in de stoel laat plaatsnemen.
- Laat een kind de stoel nooit openplooiën of dichtklappen.

#### Reiniging, verzorging en onderhoud

**Harde materialen:** Veeg schoon met een vochtige spons of doek en een mild reinigingsmiddel.

**Zachte materialen en verkleinkussen:** Haal uit het frame. Maak alle Velcro®, gespen en sluitingen vast. Koud machinewassen. Hang op en laat aan de lucht drogen. Geen bleekmiddel gebruiken. Niet chemisch reinigen.n

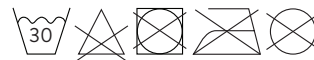

## IMPORTANTE! LEIA ATENTAMENTE E GUARDE PARA FUTURA REFERÊNCIA

Ler todas as instruções antes de usar. A inobservância destes avisos e instruções pode dar origem a ferimentos graves ou fatais.

### ⚠ AVISO

- Utilizar **SEMPRE** o bloqueio do pedal para evitar que outra criança baixe o encosto do banco (exibindo a marcação vermelha).
- **NÃO** ajustar o ângulo de reclinção quando o bebé estiver na cadeira.
- **NUNCA** deixe a criança sem vigilância.
- É perigoso utilizar o produto sobre uma superfície elevada, por exemplo, uma mesa ou bancada. **Utilizar apenas no chão.**
- Manter a Almofada Redutora e quaisquer acessórios fora do alcance da criança quando não estiverem completamente montados para utilização.
- Os acessórios **SÓ** podem ser utilizados em combinação com a cadeira Ergobaby, salvo especificação em contrário.
- Estar ciente de que as ações da criança podem mover o produto.
- Limpar periodicamente as almofadas de contacto de borracha da parte inferior do produto com um pano húmido, para ajudar a prevenir movimentos involuntários.
- Não colocar este produto perto de uma janela onde cordas de persianas ou cortinas possam estrangular uma criança.
- Inspeccione o produto antes de cada utilização. Verificar se todas as fivelas, fixações, costuras e componentes estão intactos antes de usar.
- Não utilizar o produto se algum componente estiver partido ou ausente. Contactar a Ergobaby para peças de substituição.
- Não utilizar acessórios ou peças de substituição não aprovados pelo fabricante.

### ESPREGUIÇADEIRA (máx. 9 kg)

#### AVISO!

**IMPORTANTE** - Não usar como cadeira quando o seu filho puder sentar-se sem ajuda.

- Use sempre o sistema de retenção.
- Não deixar o bebé dormir na cadeira.
- Este produto não se destina a períodos prolongados de sono. Não substitui um berço ou uma cama.
- Se a criança precisar de dormir, deite-a numa alcofa ou cama adequada.
- Nunca utilizar a barra de brinquedos ou outro acessório, tal como uma pega, para transportar o produto.

### ⚠ AVISO

**Risco de queda:** Certos bebés sofreram fraturas cranianas ao entrar e sair da cadeira.

- Usar a cadeira **EXCLUSIVAMENTE** no chão.
- **NUNCA** levantar ou transportar o bebé na cadeira.

**Risco de asfixia:** Bebés sufocaram devido a cadeira derrubadas em superfícies macias.

- **NUNCA** usar numa cama, sofá, almofada, ou outra superfície macia.
- **NUNCA** deixar o bebé sem vigilância.

Para evitar quedas e asfixia:

- **SEMPRE** usar os cintos e ajustá-los confortavelmente, mesmo que o bebé adormeça.
- **PARAR** de usar a cadeira quando o bebé começar a tentar sentar-se ou tiver atingido 9 kg, o que vier primeiro.

### CADEIRA PARA CRIANÇAS PEQUENAS (máx. 13 kg)

- Remover o sistema de retenção e apertar o fecho antes da utilização.
- Usar como cadeira de criança de colo apenas quando a criança puder andar e sentar-se sozinha.

### ⚠ AVISO

**PERIGO DE AMPUTAÇÃO:** A cadeira pode dobrar-se ou cair, se o fecho não estiver totalmente engatado. As peças em movimento podem amputar os dedos das crianças.

- Manter os dedos afastados de peças em movimento.
- Abrir completamente a cadeira e engatar completamente os fechos antes de permitir que a criança se sente.
- Nunca permitir que a criança abra ou feche a cadeira.

#### Limpeza, cuidados e manutenção

Produtos duráveis: Limpar com uma esponja ou pano húmido e um produto de limpeza suave.

Produtos descartáveis e almofada do bebé: Retirar da armação. Fixar todos os Velcros®, fivelas e/ou fechos. Lavar na máquina com água fria. Pendurar e secar ao ar.

Não usar lixívia. Não limpar a seco.

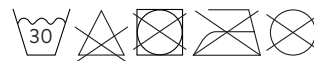

## VIKTIGT! LÄS NOGA OCH SPARA FÖR FRAMTIDA REFERENS

Läs alla instruktioner före användning. Underlåtenhet att följa varningarna och instruktionerna i bruksanvisningen kan orsaka allvarliga skador eller dödsfall.

### ⚠ VARNING

- Använd **ALLTID** låsklaffen för att förhindra att ett annat barn sänker ryggstödet (röd markering).
- Justera **INTE** lutningsvinkeln när barnet sitter i babysittern.
- Lämna **ALDRIG** barnet utan uppsikt.
- Det är farligt att använda produkten på en upphöjd yta, till exempel ett bord eller en bänkskiva. **Använd endast på golvet.**
- Förvara spädbarnsinlägget och eventuella tillbehör utom räckhåll för barn när de inte är färdigmonterade för användning.
- Tillbehör ska **ENDAST** användas i kombination med Ergobaby babysittern såvida inget annat anges.
- Tänk på att barnets rörelser kan förflytta produkten.
- Torka regelbundet av gummikontaktdynorna på produktens undersida med hjälp av en fuktig trasa för att förhindra oavsiktlig förflyttning.
- Placera inte denna produkt i närheten av ett fönster, då snören från persienner eller gardiner kan strypa barnet.
- Inspektera produkten före varje användning. Kontrollera att alla spännen, knäppen, sömmar och beståndsdelar är i gott skick före användning.
- Använd inte produkten om några beståndsdelar är trasiga eller saknas. Kontakta Ergobaby för reservdelar.
- Använd inte andra tillbehör eller reservdelar än de som godkänts av tillverkaren.

## BABYSITTER (max 9 kg)

### VARNING!

#### VIKTIGT

Använd inte som babysitter när ditt barn kan sitta utan hjälp.

- Använd alltid fastspänningssystemet.
- Låt inte barnet sova i babysittern.
- Denna produkt är inte avsedd för längre sömnperioder. Den ersätter inte en spjålsäng eller en säng.
- Om ditt barn behöver sova skall barnet placeras i en lämplig spjålsäng eller säng.
- Använd aldrig leksaksstången eller annat tillbehör som handtag för att bära produkten.

### ⚠ VARNING

**Fallrisk:** Bebisar har drabbats av skallfrakturer när de fallit in i eller ur en babysitter.

- Använd babysittern **ENDAST** på golvet.
- **Lyft** eller bär **ALDRIG** babysittern med barnet inuti.

**Kvävningsrisk:** Bebisar har kvävts när babysittar vält på mjuka ytor.

- Använd **ALDRIG** på en säng, en soffa, en kudde eller annan mjuk yta.
- Lämna **ALDRIG** barnet oövervakat.

För att förhindra fall och kvävning:

- Använd **ALLTID** fasthållningsanordningar och justera så att de sitter **tätt**, även om barnet somnar.
- **SLUTA** använda babysittern när barnet börjar försöka sitta upp eller har nått en vikt på 9 kg, beroende på vilket som inträffar först.

## SMÅBARNSTOL (max 13 kg)

- Ta bort fasthållningssystemet och knäpp fast före användning.
- Använd endast som barnstol när barnet kan gå och sitta själv.

### ⚠ VARNING

#### AMPUTATIONSRIK

- Stolen kan vikas eller falla ihop om låset inte är helt inkopplat. Rörliga delar kan amputera barnets fingrar.
- Håll fingrarna borta från rörliga delar.
- Fäll ut stolen helt och koppla in låsen innan du låter barnet sitta i stolen.
- Låt aldrig barnet fälla ihop eller fälla ut stolen.

#### Rengöring, skötsel och underhåll

Hårdvaror: Torka rent med en fuktig svamp eller trasa och mildt rengöringsmedel.

Mjukvaror och spädbarnsinlägg: Ta bort från ramen. Fäst alla kardborreband, spännen och/eller knäppen. Kall maskintvätt. Hängtorka och lufttorka. Blekmedel får ej användas. Kemtvätta inte.

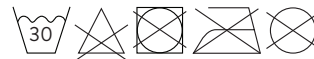

## WAŻNE! UWAŻNIE PRZECZYTAĆ I ZACHOWAĆ DO PRZYSZŁEJ KONSULTACJI

Przed użyciem **przeczytać** całą instrukcję obsługi. Niezastosowanie się do tych ostrzeżeń oraz instrukcji może spowodować poważne obrażenia lub śmierć.

### ⚠️ OSTRZEŻENIE

- **ZAWSZE** używać blokady za pomocą pedału, aby uniemożliwić opuszczenie oparcia przez inne dziecko (czerwone oznaczenie).
- **NIE** regulować kąta odchylenia, kiedy w bujaku znajduje się dziecko.
- **NIGDY** nie należy zostawiać dziecka bez opieki.
- Używanie produktu na podwyższonej powierzchni, np. stole, jest niebezpieczne. **Używać wyłącznie na podłodze.**
- Chronić przed dziećmi wkładkę i wszelkie akcesoria niezmontowanego produktu.
- Jeżeli nie podano inaczej, akcesoria są przeznaczone do użycia **WYŁĄCZNIE** z bujakiem Ergobaby.
- Należy pamiętać, że poruszające się dziecko może przemieszczać produkt.
- Aby zapobiec niezamierzonym ruchom, okresowo przecierać gumowe podkładki stykowe od spodu produktu za pomocą wilgotnej ściereczki.
- Nie ustawiać produktu w pobliżu okna, gdzie sznurki rolet lub zasłon mogą spowodować uduszenie dziecka.
- Przed każdym użyciem należy sprawdzić produkt. Przed użyciem sprawdzić, czy wszystkie klamry, zatrzaski, szwy i elementy składowe są nienaruszone.
- Nie należy używać produktu jeżeli z uszkodzonymi lub brakującymi elementami. Skontaktować się z firmą Ergobaby w celu otrzymania części zamiennych.
- Nie używać akcesoriów ani części zamiennych niezatwierdzonych przez producenta.

### BUJAK (maks. 9 kg)

#### OSTRZEŻENIE!

#### WAŻNE

- **Nie używać bujaka jeśli dziecko potrafi już samodzielnie siedzieć.**
- **Zawsze używaj systemu zabezpieczającego.**
- **Nie pozostawiać śpiącego dziecka w bujaku.**
- Ten produkt nie jest przeznaczony do spania przez dłuższy czas. Nie zastępuje on kojca ani czy łóżka.
- Jeśli Państwa dziecko potrzebuje snu, należy umieścić je w odpowiednim łóżeczku lub łóżku.
- Nigdy nie używać poprzeczki na zabawki ani innych akcesoriów jako uchwytu do przenoszenia produktu.

### ⚠️ OSTRZEŻENIE

**Ryzyko upadku:** Zdarzają się upadki dzieci wraz z bujakiem i wypadnięcia z bujaka, w wyniku czego dochodzi do peknięcia czaszki.

- Bujaka używać **TYLKO** na podłodze.
- **NIGDY** nie podnosić ani nie przenosić dziecka w bujaku.

**Ryzyko uduszenia:** Zdarzają się uduszenia, gdy bujak przewraca się na miękką powierzchnię.

- **NIGDY** nie używać bujaka na łóżku, sofie, poduszce ani innych miękkich powierzchniach.
- **NIGDY** nie pozostawiać dziecka bez opieki.



Aby zapobiec **upadkowi i uduszeniu:**

- **ZAWSZE** używać pasków zabezpieczających wyregulowanych tak, by ciasno przylegały, nawet gdy dziecko zaśnie.
- **ZAKOŃCZYĆ** używanie bujaka, gdy dziecko zacznie próbować siadać lub osiągnie masę 9 kg, którekolwiek z tych zdarzeń nastąpi pierwsze.

### KRZESIEŁKO DZIECIECE (maks. 13 kg)

Przed użyciem zdemontować paski zabezpieczające i zamocować zamknięcie. Krzesielka można używać, gdy dziecko umie chodzić i siadać samodzielnie.

### ⚠️ OSTRZEŻENIE

#### ZAGROŻENIE AMPUTACJĄ

- Jeżeli blokada nie jest całkowicie zamknięta, krzesielko może się złożyć lub zapasać. Ruchome elementy mogą amputować palce dziecka.
- Trzymać palce z dala od elementów ruchomych.
- Przed pozwoleniem dziecku, aby siadło na krzesielku, całkowicie rozłożyć krzesielko i prawidłowo włożyć blokady.
- Nigdy nie pozwalać dziecku na składanie lub rozkładanie krzesielka.

#### Czyszczenie, dbałość i pielęgnacja

**Elementy twarde:** Przecierać wilgotną gąbką lub szmatką z użyciem łagodnego środka czyszczącego.

**Elementy miękkie i wkładka dla małego dziecka:** Zdjąć z ramy. Zapiąć wszystkie paski Velcro®, klamry i/lub zatrzaski. Prać w pralce w niskich temperaturach. Zawiesić i poczekać na wyschnięcie na wolnym powietrzu. Nie używać wybielacza. Nie czyścić chemicznie.

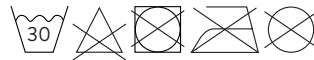

## FONTOS! OLVASSA EL KÖRÜLTEKINTŐEN TOVÁBBI HIVATKOZÁS CÉLJÁBÓL

Használat előtt olvassa el az utasításokat. A figyelmeztetések és utasítások figyelmen kívül hagyása súlyos sérülést vagy halált okozhat.

### ⚠ FIGYELMEZTETÉS

- **MINDIG** használja a pedálzárát, annak megakadályozása érdekében, hogy egy másik gyermek leengedje az üléstámlát (a piros jelzés látható).
- **NE** állítsa a dőlésszöveget, amikor a baba a pihenőszékben van.
- **SOHA** ne hagyja felügyelet nélkül a gyermeket.
- A terméket veszélyes megemelt felületen, pl. asztalon vagy munkalapon használni. **Kizárólag padlón használható.**
- A csecsemő betétet és minden tartozékot tartsa távol a gyermektől, ha azok nincsenek teljesen összeszerelve használatra kész állapotba.
- A tartozékok **KIZÁRÓLAG** az Ergobaby pihenőszékkel együtt használhatók, hacsak nincs másképp megadva.
- Ügyeljen arra, hogy a gyermek tevékenysége elmozdíthatja a terméket.
- Rendszeresen törölje le a termék alján lévő gumi érintkezőbetéteket egy nedves ruhával, hogy megakadályozza a véletlen elmozdulást.
- Ne helyezze a terméket ablak közelébe, ahol a redőnyök vagy függönyök zsinórijai megfojthatják a gyermeket.
- Minden használat előtt ellenőrizze a terméket. Használat előtt ellenőrizze, hogy minden csat, rögzítőelem, varrat és alkatrész sértetlen-e.
- Ne használja a terméket, ha bármely alkatrésze eltört vagy hiányzik. Cserealkatrészekért forduljon az Ergobaby vállalathoz.
- Ne használjon a gyártó által jóváhagyottaktól eltérő tartozékokat vagy cserealkatrészeket.

### PIHENŐSZÉK (max. 9 kg)

#### FIGYELMEZTETÉS!

#### FONTOS

• **Ne használja pihenőszékként, ha gyermeke segítség nélkül tud ülni.**

• **Mindig használja a rögzítőrendszert.**

• **Ne hagyja, hogy a baba a pihenőszékben aludjon.**

• Ez a termék nem alkalmas hosszabb ideig tartó alvásra. Ez nem pótolja a gyermekágyat vagy az ágyat.

• Amennyiben gyermekét alatni szeretné, megfelelő bölcsőbe vagy ágyba helyezze.

• Soha ne használja a játékrudat vagy más tartozékot fogantyúként a termék szállításához.

### ⚠ FIGYELMEZTETÉS

**Esés veszélye:** A pihenőszékben kieső vagy azzal együtt leeső csecsemők ko ponyatöréseit szenvedhetnek.

• A pihenőszéket **CSAK** a padlón használja.

• **SOHA NE** emelje fel vagy hordozza a babát a pihenőszékben.

**Fulladásveszély:** A csecsemők megfulladhatnak, ha a pihenőszék puha felületen felborul.

• **SOHA** ne használja ágyon, kanapén, párnán vagy más puha felületen.

• **SOHA** ne hagyja felügyelet nélkül a babát.

Az **esések** és a **fulladás** elkerülése érdekében:

- **MINDIG** használja a rögzítőelemeket, és úgy állítsa be azokat, hogy szorosan illeszkedjenek, még akkor is, ha a baba elalszik.
- **HAGYJA ABBA** a pihenőszék használatát, ha a baba már megpróbál felülni, vagy eléri a 9 kg-ot, attól függően, hogy melyik következik be előbb.

### KISGYERMEK SZÉK(max. 13 kg)

• Használat előtt távolítsa el a rögzítőrendszert, és a rögzítő záróelemet.

• Csak akkor használja kisgyermek székként, ha a gyermek tud egyedül járni és ülni.

### ⚠ FIGYELMEZTETÉS

#### CSONKÍTÁSI VESZÉLY

• A szék becsukódhat vagy összeroskadhat, ha a zár nincs teljesen rögzítve. A mozgó alkatrészek levághatják a gyermek ujjait.

• Tartsa távol az ujjait a mozgó alkatrészekedtől.

• Hajtsa ki teljesen a széket, és zárja be teljesen a zárat, mielőtt megengedi a gyermeknek, hogy leüljön a székre.

• Soha ne engedje a gyermeknek, hogy összehajtsa vagy kihajtsa a széket.

#### Tisztítás, ápolás és karbantartás

**Kemény elemek:** Törölje le nedves szivaccsal vagy ruhával és enyhe tisztítószerrel.

**Puha elemek és csecsemőbetét:** Távolítsa el a keretről. Rögzítse az összes tépőzárát, csatot és/vagy rögzítőelemet. Hideg gépi mosás. Függesztse fel és levegőt szárítsa meg. Ne használjon fehérítőt. Ne tisztítsa szárazon.

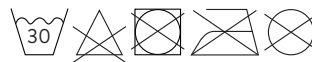

## ΣΗΜΑΝΤΙΚΟ! ΔΙΑΒΑΣΤΕ ΠΡΟΣΕΚΤΙΚΑ ΚΑΙ ΦΙΛΑΞΤΕ ΓΙΑ ΜΕΛΛΟΝΤΙΚΗ ΑΝΑΦΟΡΑ

Πριν τη χρήση διαβάστε τις οδηγίες. Μη τήρηση αυτών των προειδοποιήσεων και οδηγιών θα μπορούσε να επιφέρει σοβαρό τραυματισμό ή θάνατο.

### ⚠️ ΠΡΟΕΙΔΟΠΟΙΗΣΗ

- Χρησιμοποιείτε **ΠΑΝΤΑ** την κλειδαριά του πεντάλ για να αποτρέψετε ένα άλλο παιδί να κατεβάσει την πλάτη του καθίσματος (δείχνει κόκκινο σημάδι).
- ΜΗΝ** προσαρμόζετε τη γωνία ανάκλισης όταν το μωρό είναι σε παιδικό σαλόνι.
- ΜΗΝ αφήνετε ΠΟΤΕ** το παιδί ανεπιφύλακτο.
- Είναι επικίνδυνο να χρησιμοποιείτε το προϊόν σε υπερυψωμένη επιφάνεια, π.χ. τραπέζι ή πάγκο. Χρήση μόνο στο πάτωμα.
- Κρατήστε το βρεφικό ένεθο και κάθε αξεσουάρ μακριά από το παιδί όταν δεν είναι πλήρως συναρμολογημένα για χρήση.
- Τα αξεσουάρ πρέπει να χρησιμοποιούνται ΜΟΝΟ σε συνδυασμό με το παιδικό σαλόνι Ergobaby εκτός εάν ορίζεται διαφορετικά.
- Λάβετε υπόψη ότι οι ενέργειες του παιδιού μπορεί να μετακινήσουν το προϊόν.
- Σκουπίζετε περιοδικά τα ελαστικά μαξιλαράκια επαφής στην κάτω πλευρά του προϊόντος με ένα υγρό πανί για να αποτρέψετε την ακούσια κίνηση.
- Μην τοποθετείτε αυτό το προϊόν κοντά σε παράθυρο όπου τα κορδόνια των ρολών ή των κουρτινών θα μπορούσαν να στραγγαλίσουν ένα παιδί.
- Επιθεωρήστε το προϊόν πριν από κάθε χρήση. Ελέγξτε για να βεβαιωθείτε ότι όλες οι ανγκράφες, οι συνδετήρες, οι ραφές και τα εξαρτήματα είναι άθικτα πριν από τη χρήση.
- Μην χρησιμοποιείτε το προϊόν εάν κάποια εξαρτήματα είναι σπασμένα ή λείπουν. Επικοινωνήστε με την Ergobaby για ανταλλακτικά.
- Μη χρησιμοποιείτε αξεσουάρ ή ανταλλακτικά διαφορετικά από αυτά που έχουν εγκριθεί από τον κατασκευαστή.

### ΠΑΙΔΙΚΟ ΣΑΛΟΝΙ (max 9 kg)

#### ΠΡΟΕΙΔΟΠΟΙΗΣΗ!

**ΣΗΜΑΝΤΙΚΟ** - Μην το χρησιμοποιείτε ως παιδικό σαλόνι όταν το παιδί σας μπορεί να κάθεται χωρίς βοήθεια.

- Να χρησιμοποιείτε πάντα το σύστημα συγκράτησης.**
- Μην αφήνετε το μωρό να κοιμάται σε παιδικό σαλόνι.**
- Αυτό το προϊόν δεν προορίζεται για παρατεταμένες περιόδους ύπνου. Δεν αντικαθιστά κούνια ή κρεβάτι.
- Σε περίπτωση που το παιδί σας θελήσει να κοιμηθεί, πρέπει να τοποθετηθεί σε μια κατάλληλη κούνια ή κρεβάτι.
- Μην χρησιμοποιείτε ποτέ τη μπάρα παιχνιδιών ή άλλο αξεσουάρ ως λαβή για να μεταφέρετε το προϊόν.

### ⚠️ ΠΡΟΕΙΔΟΠΟΙΗΣΗ

**Κίνδυνος πτώσης:** Τα μωρά υπέστησαν κατάγματα κρανίου πέφτοντας ενώ τοποθετούνταν μέσα ή έξω από τα παιδικά σαλόνια.

- Χρησιμοποιήστε το παιδικό σαλόνι **ΜΟΝΟ** στο πάτωμα.
- ΠΟΤΕ ΜΗΝ σηκώνετε** και μην μεταφέρετε το μωρό σε παιδικό σαλόνι.

**Κίνδυνος ασφυξίας:** Τα μωρά έχουν πάθει ασφυξία όταν τα παιδικά σαλόνια αναποδογυρίζουν πάνω σε μαλακές επιφάνειες.

- ΠΟΤΕ ΜΗΝ** το χρησιμοποιείτε σε κρεβάτι, καναπέ, μαξιλάρι ή άλλη μαλακή επιφάνεια.
- ΠΟΤΕ ΜΗΝ** αφήνετε το μωρό χωρίς επίβλεψη.

Για την αποφυγή πτώσεων και ασφυξίας:

- Χρησιμοποιείτε **ΠΑΝΤΑ** συγκράτηση και προσαρμόζετε ώστε να εφαρμόζουν άνετα, ακόμα κι αν το μωρό αποκοιμηθεί.
- ΣΤΑΜΑΤΗΣΤΕ** να χρησιμοποιείτε το παιδικό σαλόνι όταν το μωρό αρχίσει να προσπαθεί να καθίσει ή έχει φτάσει τα 9 κιλά, όποιο συμβεί πρώτο.

### ΠΑΙΔΙΚΗ ΚΑΡΕΚΛΑ (max 13 kg)

- Αφαιρέστε το σύστημα συγκράτησης και στερεώστε το κλείσιμο πριν από τη χρήση.
- Χρησιμοποιήστε ως παιδική καρέκλα μόνο όταν το παιδί μπορεί να περπατήσει και να καθίσει μόνο του.

### ⚠️ ΠΡΟΕΙΔΟΠΟΙΗΣΗ

#### ΚΙΝΔΥΝΟΣ ΑΚΡΩΤΗΡΙΑΣΜΟΥ

- Η καρέκλα μπορεί να κλείσει ή να καταρρεύσει εάν η κλειδαριά δεν είναι πλήρως ασφαλισμένη. Τα κινούμενα μέρη μπορούν να ακρωτηριάσουν τα δάχτυλα του παιδιού.
- Κρατήστε τα δάχτυλα μακριά από κινούμενα μέρη.
- Ανοίξτε τελείως την καρέκλα και ασφαλίστε πλήρως τις κλειδαριές πριν αφήσετε το παιδί να καθίσει.
- Μην αφήνετε ποτέ το παιδί να κλείσει ή να ανοίξει την καρέκλα.

#### Καθαρισμός, φροντίδα και συντήρηση

**Σκληρά εξαρτήματα:** Καθαρίστε με ένα υγρό σφουγγάρι ή πανί και ήπιο καθαριστικό.

**Μαλακά εξαρτήματα και ένεθο για βρέφη:** Αφαιρέστε από το πλαίσιο. Στερεώστε όλα τα Velcro®, τις ανγκράφες και/ή τους συνδετήρες. Πλύσιμο στο πλυντήριο με κρύο νερό. Κρεμάστε και στεγνώστε στον αέρα. Μην χρησιμοποιείτε χλωρίνη. Μη κάνετε στεγνό καθάρισμα.

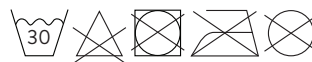

## VIKTIG! LES NØYE OG BEHOLD FOR SENERE BRUK

Les alle instruksjonene før bruk. Dersom disse advarslene og instruksjonene ikke følges kan det føre til alvorlig skade eller død.

### ⚠ ADVARSEL

- Bruk **ALLTID** låsen på fotbrettet for å forhindre at et annet barn senker seteryggen (viser rød oppmerking).
- **IKKE** juster den bakoverlente vinkelen når babyen er i vippestolen.
- La **ALDRI** barnet være uten tilsyn.
- Det er farlig å bruke produktet på en hevet overflate, f.eks. et bord eller kjøkkenbenk. **Brukes bare på gulv.**
- Hold spedbarnsinnlegg og tilbehør utenfor barnets rekkevidde når det ikke er fullstendig satt sammen for bruk.
- Tilbehør skal **BARE** brukes i kombinasjon med Ergobaby vippestol med mindre annet er spesifisert.
- Vær oppmerksom på at barnets handlinger kan flytte produktet.
- Stryk regelmessig gummikontaktputene på undersiden av produktet med en fuktig klut for å forhindre utilsiktet bevegelse.
- Ikke plasser dette produktet nært et vindu hvor snorer fra markiser eller gardiner kan kvele et barn.
- Inspiser produktet før hver bruk. Kontroller for å forsikre at alle spenner, festeordninger, sømmer og komponenter er hele før bruk.
- Ikke bruk produktet hvis komponenter er ødelagt eller mangler. Kontakt Ergobaby for reservedeler.
- Ikke bruk annet tilbehør eller reservedeler enn det som er godkjent av produsenten.

### VIPPESTOL (maks 9 kg)

#### ADVARSEL!

#### VIKTIG

- Skal ikke brukes som vippestol så snart barnet ditt kan sitte uten hjelp.
- Bruk alltid beltesystemet.
- Ikke la babyen sove i vippestolen.
- Dette produktet er ikke beregnet til forlengede perioder med soving. Det erstatter ikke en barneseng eller en seng.
- Hvis barnet ditt trenger å sove, bør det plasseres i en egnet barneseng eller seng.
- Bruk aldri lekebøylen eller annet tilbehør som et håndtak for å bære produktet.

### ⚠ ADVARSEL

**Fallfare:** Babyer har fått kraniebrudd mens de var i og falt fra vippestoler.

- Bruk vippestolen **BARE på gulv.**
- **ALDRI** løft eller bær babyen når den er i vippestolen.

**Kvelningsfare:** Babyer har blitt kvalt når vippestoler har veltet over ende på myke overflater.

- Brukes **ALDRI** på en seng, sofa, pute, eller annet mykt underlag.
- La **ALDRI** babyen være uten tilsyn.



For å forhindre fall og kvelning:

- **ALLTID** bruk belter og juster til de sitter godt, selv om babyen sovner.
- **STOPP** å bruke vippestolen når babyen begynner å prøve å sitte oppreist, eller har blitt 9 kg, uansett hvilken som kommer først.

### BARNESTOL (maks 13 kg)

Fjern beltesystemet og fest lukkemekanismen før bruk.

Bruk som barnestol bare når barnet kan gå og sitte på egen hånd.

### ⚠ ADVARSEL

#### AMPUTASJONSFARE

- Stolen kan folde seg sammen eller kollapse hvis låsen ikke er fullstendig tilkoblet. Bevegelige deler kan amputere barns fingre.
- Hold fingre unna bevegelige deler.
- Fold stolen fullstendig ut og koble låsene fullstendig til før du tillater barnet å sitte i stolen.
- Tillat aldri et barn å folde sammen eller folde ut stolen.

#### Rengjøring og vedlikehold

**Harde artikler:** Stryk rent med en fuktig svamp eller klut og mildt rengjøringsmiddel.

**Myke artikler og spedbarnsinnlegg:** Fjern fra ramme. Fest alle Velcro®, spenner og / eller festeordninger. Vaskes kaldt i maskin. Heng og lufttørk. Ikke bruk blekemiddel. Skal ikke tørrenses.

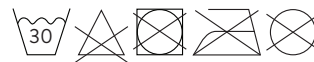



## MIKILVÆGT! LESIÐ VEL OG GEYMIÐ TIL FRAMTÍÐARVIÐMIÐUNAR

Lesið allar leiðbeiningar fyrir notkun. Ef þessum viðvörnum og leiðbeiningum er ekki fylgt getur það leitt til alvarlegra meiðsla eða dauða.

### ⚠ AÐVÖRUN

- Notið **ALLTAF** fetilslásinn til að koma í veg fyrir að annað barn lækki sætisbakið (svo að rauð merking sést).
- **STILLIÐ EKKI** hallahornið þegar barnið er í ömmustólnum.
- Skiljið **ALDREI** barnið eftir eftirlitslaust.
- Það er hættulegt að nota vöruna á upphækkuðu yfirborði, þ.e. borði eða borðplötu. **Notið aðeins á gólfi.**
- Geymið ungbarnsinnlegg og fylgihluti þar sem barnið nær ekki til þegar það er ekki fullkomlega samansett til notkunar.
- Aukahlutir eru **AÐEINS** notaðir í samsetningu með Ergobaby ömmustólnum nema annað sé tekið fram.
- Verið meðvítuð um að aðgerðir barnsins gæti hreyft við vörunni.
- Þurrkið reglulega gúmmisnertiflötina neðan á vörunni með rökum klút til að koma í veg fyrir óviljandi tilfærslu.
- Ekki setja þessa vöru nálægt glugga þar sem snúur frá gardinum eða gluggatjöldum gætu kyrkt barn.
- Athugið vöruna fyrir hverja notkun. Athugið vöruna fyrir notkun til að tryggja að allar festingar, taumar og hlutir séu heilir.
- Ekki nota vöruna ef einhverjir hlutir eru brotnir eða vantar. Hafið samband við Ergobaby til að fá varahluti.
- Ekki nota aukahluti eða varahluti aðra en þá sem framleiðandinn hefur samþykkt.

### ÖMMUSTÓLL (mest 9 kg)

#### AÐVÖRUN!

**MIKILVÆGT** - Notið ekki sem ömmustól þegar barnið getur setið hjálparlaust.

- Notið **alltaf** taumhaldskerfið.
- Látið ekki barnið sofa í ömmustólnum.
- Þessi vara er ekki ætluð fyrir langvarandi svefn. Það kemur ekki í stað barnarúms eða rúms.
- Ef barnið þarf að sofa ætti að setja barnið í hentugt barnarúm eða rúm.
- Notið aldrei leikfangastöngina eða annan aukabúnað sem handfang til að bera vöruna.

### ⚠ AÐVÖRUN

**Fallhætta:** Börn hafa hlotið höfuðkúpubrot þegar þau falla í og frá ömmustólum.

- Notið ömmustólinn **AÐEINS** á gólfi.
- Lyftið eða berið **ALDREI** barn í ömmustólnum.

**Köfnunarhætta:** Börn hafa kafnað þegar ömmustólar velta á mjúku yfirborði.

- Notið **ALDREI** á mjúku rúmi, púða eða öðru mjúku yfirborði.
- Skiljið barnið **ALDREI** eftir án eftirlits.

Til að koma í veg fyrir fall og köfnun:

- Notið **ALLTAF** tauma og stillið svo þeir passi vel, jafnvel ef barnið sofnar.
- **HÆTTIÐ** að nota ömmustólinn þegar barnið byrjar að reyna að setjast upp eða er orðið 9 kg, hvort sem kemur fyrst.

### SMÁBARNASTÓLL (mest 13 kg)

- Fjarlægjið taumana og festið lokuna fyrir notkun.
- Notið aðeins smábarnastólinn þegar barnið getur gengið og setið sjálf.

### ⚠ ADVARSEL

#### AFLIMUNARHÆTTA

- Stóllinn getur fallið saman eða hrunið ef lásinn er ekki læstur að fullu. Hreyfanlegir hlutir geta aflímað fingur barnsins.
- Haldið fingrunum frá hreyfanlegum hlutum.
- Fellið stólinn alveg upp og læsið lásunum áður en barnið fær að sitja í stólnum.
- Látið barnið aldrei fella saman eða fella upp stólinn.

#### Þrif, umhirða og viðhald

**Harðvörur:** Þurrkið af með rökum svampi eða klút og mildu hreinsiefni.

**Mjúkar vörur og ungbarnainlegg:** Fjarlægjið úr rammanum. Festið allar Velcro®, festingar og/eða tauma. Má þvo kalt. Hengið upp og loftþurrkið. Notið ekki klór. Notið ekki þurrhreinsi.

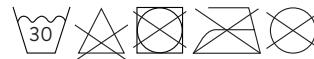

## IMPORTANTI! AQRA BIR-REQQA U ŻOMM GĦAL REFERENZA FUTURA

Aqra l-istruzzjonijiet kollha qabel l-użu. Jekk ma ssegwix dawn it-twissijiet u struzzjonijiet, dan jista' jirrizulta f'korrmient serju jew mewt.

### ⚠️ TWISSIJA

- **DEJJEM** uża l-lock tal-pedala biex tippreveni milli tifel ieħor jew tifa oħra tbaxxi d-dahar tas-sit (li jkollu marka ħamra).
- **TAGGUSTAX** it-tmejji tal-angolu meta t-tarbija tkun fil-bouncer.
- **QATT** thalli lit-tifel jew lit-tifa waħidha.
- Huwa perikoluż li tuża l-prodott fuq wiċċ elevat, eż. mejda jew bank tal-koċina. **Uża biss mal-art.**
- Zomm l-infant insert u kwalunkwe aċċessorju 'l bogħod mit-tfal meta ma jkunx immuntat għal kollox għall-użu.
- L-aċċessorji għandhom jintużaw BISS flimkien mal-Ergobaby bouncer sakemm ma jkunx speċifikat mod ieħor.
- Kun af li l-azzjonijiet tat-tfal jistgħu jmxu l-prodott.
- Kull tant żmien, imsaħ il-pads tal-kuntatt tal-lastiku fuq in-naħa ta' taħt tal-prodott b'biċċa niedja biex tgħin fil-prevenzjoni tal-moviment mhux intenzjonat.
- Tpoġġix dan il-prodott qrib tiegħa fejn il-ħbula minn blajnds jew partieri jstgħu jifgaw tifel/tifa.
- Eżamina l-prodott qabel kull użu. Iċċekkja biex tiżgura li l-bokkii, it-trażzin, il-ħjata u l-komponenti kollha jkunu intatti qabel l-użu.
- Tużax il-prodott jekk xi komponent ikun imkisser jew nieqes. Ikkuntattja lil Ergobaby għall-partijiet ta' sostituzzjoni.
- Tużax aċċessorji jew partijiet ta' sostituzzjoni għajr dawk approvati mill-manifattur.

## BOUNCER (mass ta' 9 kg)

### TWISSIJA!

**IMPORTANTI** - Tużax bhala bouncer ladarba t-tifel jew it-tifa tiegħek tkun tista' tpoġġi mingħajr għajrnuna.

- Dejjem uża s-sistema tat-trażzin.
- Thallix lit-tarbija torqod fil-bouncer.
- Dan il-prodott mhux maħsub għal perjodi twal ta' rqađ. Ma jissostitwixx sodda zghira għal tarbija jew sodda.
- Jekk it-tifel jew it-tifa tiegħek ikollha bżonn torqod, hija għandha titqiegħed f'sodda zghira għal tarbija jew f'sodda xierqa.
- Qatt tuża l-istrixxa tal-ġugarelli jew xi aċċessorju ieħor bhala manku biex iġġorr il-prodott.

### ⚠️ TWISSIJA

**Periklu ta' Waqgħa:** Trabi soffrew ksur tal-kranju meta waqgħu waqt li kienu fil-bouncers.

- Uża l-bouncer **BISS mal-art.**
- **QATT** ma għandek terfa' jew iġġorr lit-tarbija fil-bouncer.

**Periklu ta' Fgar:** Trabi fġaw meta l-bouncers inqalbu fuq uċuħ rotob.

- **QATT** ma għandek tużax fuq sodda, sufan, imħadda, jew fuq wiċċ artab ieħor.
- **QATT** thalli lit-tarbija waħedha.

**Biex jiġu evitati waqgħat u fgar:**

- **DEJJEM** uża t-trażzin u aġġustahom biex joqogħdu sew, anki jekk it-tarbija torqod.
- **IEQAF** uża l-bouncer meta t-tarbija tidda tipprova toqgħod bil-qiegħda jew tkun laħqet 9 kg, skont liema jiġi l-ewwel.

## SIĠĠU GĦAL TFAL ŻĠĦAR (mass ta' 13 kg)

- Neħhi s-sistema ta' trażzin u aqfel qabel l-użu.
- Uża bhala siġġu għal tfal żġĦar biss meta t-tifel ikun jista' jimxi u jpoġġi waħdu.

### ⚠️ TWISSIJA

#### PERIKLU TA' AMPUTAZZJONI

- Is-siġġu jista' jinfetaħ, jingħalaq jew jikkollassa jekk il-lock ma jkunx attivat għal kollox. Il-partijiet li jiċċaqilqu jstgħu jamputaw is-swaba' tat-tfal.
- Zomm is-swaba' 'l bogħod mill-partijiet li jiċċaqilqu.
- Iftaħ is-siġġu għal kollox u faqqa' l-locks għal kollox qabel ma' t-tifel jew tifa tiftalla toqgħod bil-qiegħda fis-siġġu.
- Qatt m'għandek thalli lit-tifel jew tifa tiftaħ jew tagħlaq is-siġġu.

#### Tindif, Kura u Manutenzjoni

**Oġġetti ibsin:** Imsaħ bi sponza jew b'biċċa niedja b'deterġent hafif.

**Oġġetti rotob u l-Infant Insert:** Neħhi mill-qafas. Issikka l-Velcro®, il-bokkii u/jew il-qfeli kollha. Aħsel fil-magna tal-ħasil bil-kiesaf. Dendel u nixxef bl-arja. Tużax bliċ. Taħsilx fix-xott.

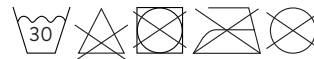

**DÔLEŽITÉ UPOZORNENIE! POZORNE SI PREČÍTAJTE A USCHOVAJTE PRE BUDÚCE POUŽITIE**  
Pred použitím si prečítajte všetky pokyny. Nedodržanie týchto upozornení a pokynov môže viesť k vážnemu zraneniu alebo smrti.

## ! VAROVANIE

- **VŽDY** používajte pedálovú poistku, aby ste zabránili ďalšiemu dieťaťu spustiť operadlo sedadla (zobrazené červené označenie).
- **NENASTAVUJTE** uhol sklonu, keď je dieťa v ležadle.
- **NIKDY** nenechávajte dieťa bez dozoru.
- Používať výrobok na vyvýšenom povrchu, napr. na stole alebo pracovnej doske, je nebezpečné.

### Používajte iba na podlahe.

- Ak vložka pre dojčatá a príslušenstvo nie sú kompletne namontované, uchovávajú ich mimo dosahu dieťaťa.
- Príslušenstvo je možné používať LEN v kombinácii s ležadlom Ergobaby, pokiaľ nie je uvedené inak.
- Myslite na to, že dieťa môže výrobkom pohnúť.
- Pravidelne utierajte gumené kontaktné podložky na spodnej strane výrobku vlhkou handričkou, aby ste zabránili neúmyselnému pohybu.
- Neumiestňujte tento výrobok do blízkosti okna, kde by šnúry od žalúzií alebo závesov mohli uskrtiť dieťa.
- Pred každým použitím výrobok skontrolujte. Pred použitím skontrolujte, či sú všetky spony, upínacie prvky, švy a súčasti neporušené.
- Ak sú niektoré súčasti poškodené alebo chýbajú, výrobok nepoužívajte. Pre náhradné diely sa obráťte na spoločnosť Ergobaby.
- Používajte len náhradné diely a príslušenstvo dodávané a schválené výrobcom.

## LEŽADLO (max 9 kg)

### VAROVANIE!

**DÔLEŽITÉ UPOZORNENIE - Nepoužívajte ako ležadlo, keď už vaše dieťa vie sedieť bez pomoci.**

- **Vždy používajte zadržiaci systém.**
- **Nenechajte dieťa spať v ležadle.**
- Tento výrobok nie je určený na dlhodobé spanie. Nenahrádza detskú postieľku ani posteľ.
- Ak vaše dieťa potrebuje spať, malo by byť uložené vo vhodnej postieľke alebo posteli.
- Nikdy nepoužívajte hračky s hračkami alebo iné príslušenstvo ako rukoväť na prenášanie výrobku.

## ! VAROVANIE

**Nebezpečenstvo pádu:** Pri páde na ležadlo a z neho utrpeli deti zlomeniny lebky.

- Používajte ležadlo **LEN** na podlahe.
- **NIKDY** nezdvíhajte ani neprenášajte dieťa v ležadle.

**Nebezpečenstvo udusení:** Deti sa pri prevrhnutí ležadiel na mäkkých povrchoch udusili.

- **NIKDY** nepoužívajte na posteli, pohovke, vankúši alebo inom mäkkom povrchu.
- **NIKDY** nenechávajte dieťa bez dozoru.

Aby ste predišli **pádum** a **uduseniu**:

- **VŽDY** používajte zadržiaci systém a prispôbte ho tak, aby tesne priliehal, aj keď dieťa zaspí.
- Ležadlo už **DALEJ** nepoužívajte, keď sa dieťa začne pokúšať posadiť alebo už má 9 kg, podľa toho, čo nastane skôr.

## STOLIČKA PRE BATOLATÁ (max 13 kg)

- Pred použitím zložte zadržiaci systém a zaistite uzáver.
- Ako stoličku pre batolátá ho používajte len vtedy, keď dieťa vie samo chodiť a sedieť.

## ! VAROVANIE

### NEBEZPEČENSTVO AMPUTÁCIE

- Stolička sa môže zložiť alebo spadnúť, ak poistka nie je riadne zaistená. Pohyblivé časti môžu dieťaťu amputovať prsty.
- Nedávajte prsty do blízkosti pohyblivých častí.
- Predtým, než necháte dieťa sedieť na stoličke, riadne rozložte stoličku a riadne zaistite poistky.
- Nikdy nedovoľte dieťaťu skladať alebo rozkladať stoličku.

### Čistenie, starostlivosť a údržba

**Konštrukcia:** Čistíte vlhkou špongiou alebo handričkou a jemným čistiacim prostriedkom.

**Textilné časti a vložka pre dojčatá:** Zložte z rámu. Zapnite všetky suché zipsy Velcro®, spony a/alebo spojovacie prvky. Pranie v práčke studenou vodou. Zaveste a vysušte na vzduchu. Výrobok sa nesmie bieliť. Nečistiť chemicky.

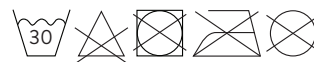

## ÖNEMLİ! DİKKATLİCE OKUYUN VE İLERİDE BAŞVURMAK İÇİN SAKLAYIN

Kullanmadan önce tüm talimatları okuyun. Bu uyarılara ve talimatlara uyulmaması ciddi yaralanma veya ölümlle sonuçlanabilir.

### ⚠ UYARI

- Başka bir çocuğun koltuk sırtını indirmesini engellemek için **HER ZAMAN** pedal kilidini kullanın (kırmızı işaretle gösterilmiştir).
- Bebek ana kucağında iken yaslanma açısında ayarlama **YAPMAYIN**.
- Çocuğu **ASLA** yalnız bırakmayın.
- Ürünü masa veya tezgâh gibi yerden yüksek bir yüzeyde kullanmak tehlikelidir. **Sadece yerde kullanın.**
- Kurulumu tamamlanmadıysa yenidoğan aparatını ve tüm aksesuarları çocuğun ulaşamayacağı şekilde saklayın.
- Aksisi belirtilmediği sürece aksesuarlar SADECE Ergobaby ana kucağıyla birlikte kullanılmalıdır.
- Çocuğun hareketlerinin ürünü yerinden oynatabileceğini unutmayın.
- Ürünün alt tarafında bulunan kauçuk kontak pedlerini, istemsiz hareketleri önlemek için düzenli aralıklarla nemli bir bezle silin.
- Ürünü, güneşlik ve perde iplerinin çocuğun boynuna dolanabileceği pencerelerin yanına yerleştirmeyin.
- Her kullanımdan önce ürünü kontrol edin. Tüm tokalar, kayışlar, kaynaklar ve bileşenlerin sağlam olduğundan emin olmak için bunları kullanmadan önce kontrol edin.
- Bileşenlerden herhangi biri kırık veya eksiğe ürünü kullanmayın. Yedek parça için Ergobaby ile iletişime geçin.
- Üretici tarafından onaylanmayan aksesuarları ya da yedek parçaları kullanmayın.

## ANA KUCAĞI (maks. 9 kg)

### UYARI

ÖNEMLİ - Çocuğunuz yardım almadan oturabildiği andan itibaren ana kucağı olarak kullanmayın.

- **Emniyet sistemini her zaman kullanın.**
- **Bebegin ana kucağında uyumasına izin vermeyin.**
- Bu ürün uzun süreli uyku periyotları için üretilmemiştir. Bebek karyolasının veya yatağının yerini almaz.
- Çocuğunuzun uyuması gerekiyorsa uygun bir bebek karyolası veya yatağa yerleştirilmelidir.
- Oyuncak asma aparatını veya başka bir aksesuarı, hiçbir zaman ürünü taşımak için tutma yeri olarak kullanmayın.

### ⚠ UYARI

**Düşme tehlikesi:** Ana kucağının içinde iken ve ana kucağından düştükleri için kafatası zedelenmeleri yaşayan bebekler olmuştur.

- Ana kucağını **SADECE** yerde kullanın.
- Bebeği ana kucağında iken **ASLA** kaldırmayın veya taşımayın.

**Boğulma tehlikesi:** Ana kucaklarının yumuşak yüzeylerde devrilmesi nedeniyle boğulan bebekler olmuştur.

- Bir yatak, koltuk, yastık ya da diğer yumuşak yüzeyler üzerinde **ASLA** kullanmayın.
- Bebeği **ASLA** gözetimsiz bırakmayın.

**Düşme ve boğulmalardan korunmak için:**

- Bebek uyuyakalsa bile **HER ZAMAN** emniyet sistemini kullanın ve sıkıca oturacak şekilde ayarlayın.
- Bebek oturmaya çalışmaya başladığında ya da ağırlığı 9 kg'ye ulaştığında (ilk hangisi gerçekleşirse) **ana kucağını kullanmayı BIRAKIN.**

## ÇOCUK KOLTUĞU (maks. 13 kg)

- Kullanmadan önce emniyet sistemini kaldırın ve kapatın.
- Sadece çocuk yürüyebildiğinde ve kendi başına oturabildiğinde koltuk olarak kullanın.

### ⚠ UYARI

#### AMPÜTASYON TEHLİKESİ

- Kilit tamamen oturmadiysa koltuk katlanabilir ya da çökebilir. Hareketli parçalar çocuğun parmaklarını kesebilir.
- Parmakları hareketli parçalardan uzak tutun.
- Çocuğunuzun koltuğa oturmasına izin vermeden önce koltuğu tamamen açın ve kilitleri tamamen oturtun.
- Çocuğun koltuğu açmasına ya da katlamasına asla izin vermeyin.

#### Temizlik, Bakım ve Muhafaza

**Dayanıklı tüketim ürünleri:** Nemli bir sünger veya bez ve hafif temizleyicilerle silerek temizleyin.

**Dokuma ürünler ve Yenidoğan Aparatı:** Çerçeveden ayırın. Tüm Velcro®, tokalar ve/veya kayışları bağlayın. Makine ile yıkamada soğuk su kullanın. Asın ve havayla kurutun. Ağartıcı kullanmayın. Kuru temizleme yapmayın.

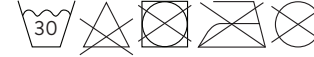

## VIGTIGT! SKAL LÆSES OMHYGGELIGT OG GEMMES TIL SENERE BRUG

Læs alle anvisningerne før brug. Hvis disse advarsler og vejledninger ikke følges, kan det medføre alvorlige personskader eller dødsfald.

### ⚠ ADVARSEL

- Brug **ALTID** pedallåsen for at forhindre et andet barn i at sænke sæderyggen (vist med et rødt mærke).
- Juster **IKKE** inklineringsvinklen, når babyen sidder i skråstolen.
- Lad **ALDRIG** barnet være uden opsyn.
- Det er farligt at bruge produktet på en ophøjet flade, f.eks. på et bord eller en skranke. **Må kun bruges på gulvet.**
- Hold spædbarnsindsatsen og andet tilbehør uden for barnets rækkevidde, hvis den ikke er helt samlet til brug.
- Tilbehøret må **KUN** bruges sammen med Ergobaby-skråstolen, medmindre andet er specificeret.
- Vær opmærksom på, at barnets handlinger kan bevæge produktet.
- Tør jævnligt kontaktpuderne i gummi på produktets underside af med en fugtig klud for at hjælpe med at forebygge en utilsigtet bevægelse.
- Anbring ikke dette produkt i nærheden af et vindue, hvor snore fra persienner eller gardiner kunne kvæle barnet.
- Inspicer produktet før hver brug. Kontroller, om alle spænder, fastgørelser, sømme og elementer er intakte før brug.
- Brug ikke produktet, hvis en del er ødelagt eller mangler. Kontakt Ergobaby vedrørende reservedele.
- Brug ikke tilbehør eller reservedele, som ikke er godkendt af producenten.

## SKRÅSTOL (maks. 9 kg)

### ⚠ ADVARSEL!

**VIGTIGT** - Brug ikke produktet som en skråstol, når barnet kan sidde op uden hjælp.

- Brug altid selesystemet.
- Lad ikke babyen sove i skråstolen.
- Dette produkt er ikke beregnet til en længere søvn. Det erstatter ikke en vugge eller en seng.
- Hvis dit barn har brug for at sove, skal det placeres i en passende barneseng eller seng.
- Brug aldrig legetøjsbarren eller et andet tilbehør som håndtag til at bære produktet.

### ⚠ ADVARSEL

**Faldfare:** Babyer har fået kraniebrud ved at falde ud af en stråstol.

- Brug **KUN** skråstolen på et gulv.
- Løft eller bær **ALDRIG** en baby i skråstolen.

**Kvælningsfare:** Babyer er blevet kvælt ved at en skråstol er væltet på en blød overflade.

- Skråstolen må **ALDRIG** bruges på en seng, en sofa, en pude eller en anden blød flade.
- Efterlad **ALDRIG** babyen uden opsyn.

For at forhindre fald og kvælning:

- Brug **ALTID** fastgørelser og juster dem, så de slutter tæt, selv om babyen falder i søvn.
- **STANDS** brugen af skråstolen, når babyen begynder at prøve på at sætte sig op eller har nået en vægt på 9 kg, hvad der end kommer først.

## BABYSTOL (maks. 13 kg)

- Fjern fastholdelsessystemet og fastgør lukningen før brug.
- Brug kun babystolen, når barnet kan gå og sidde alene.

### ⚠ ADVARSEL

#### RIKISO FOR AMPUTATION

- Stolen kan folde sig eller brase sammen, hvis låsen ikke er koblet helt ind. Bevægelige dele kan amputere barnets fingre.
- Hold fingrene væk fra bevægelige dele.
- Fold stolen helt ud og indkobl låsene fuldstændigt, får du lader et barn sidde i stolen.
- Lad aldrig et barn folde stolen sammen eller ud.

#### Rengøring, pleje og vedligeholdelse

Hårde dele: Rengør med en fugtig svamp eller klud og mild sæbe.

Bløde dele og spædbarnsindsats: Tag dem ud af rammen. Fastgør alle Velcro®, spænder og/eller fastgørelser. Kold maskinvask. Hæng op og lad lufttørre. Må ikke bleges. Må ikke kemisk renses.

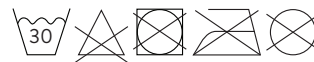

## DŮLEŽITÉ! PEČLIVĚ SI PROČTĚTE A USCHOVEJTE PRO BUDOUCÍ POUŽITÍ

Před použitím si přečtěte všechny pokyny. Nedodržení těchto výstrah a pokynů může mít za následek vážné zranění nebo smrt.

### ⚠ UPOZORNĚNÍ

- **VŽDY** použijte zámek pedálu, abyste zabránili tomu, že jiné dítě sklopí opěradlo sedačky (zobrazí se červená značka).
- **NEUPRAVUJTE** úhel sklopení, když je dítě v houpacím lehátku.
- **NIKDY** nenechávejte dítě bez dozoru.
- Je nebezpečné používat výrobek na vyvýšeném povrchu, např. na stole nebo pracovní desce kuchyňské linky.

#### Používejte ho pouze na podlaze.

- Udržujte kojeneckou vložku a další příslušenství z dosahu dítěte, pokud nejsou dostatečně připevněny, aby se mohly používat.
- Příslušenství se smí používat POUZE v kombinaci s houpacím lehátkem Ergobaby, pokud není stanoveno jinak.
- Mějte na paměti, že pohybováním dítěte v houpacím lehátku se může výrobek posouvat.
- Pravidelně vlhkým hadříkem otírejte pryžové stykové podložky na spodní straně výrobku, abyste zabránili neúmyslnému pohybu.
- Neumísťujte tento výrobek v blízkosti okna, kde by šňůry od žaluzií nebo závěsy mohly dítě uškrtit.
- Před každým použitím výrobek zkontrolujte. Před použitím zkontrolujte, zda jsou všechny přezky, upevňovací prvky, švy a součásti nedotčené.
- Nepoužívejte výrobek, je-li některá část rozbitá nebo chybí. Pro náhradní díly se obraťte na Ergobaby.
- Nepoužívejte odlišná příslušenství nebo náhradní díly, než která schválil výrobce.

## HOUPACÍ LEHÁTKO (max. 9 kg)

### UPOZORNĚNÍ!

**DŮLEŽITÉ - Nepoužívejte jako houpací lehátko, jakmile dítě může sedět bez pomoci.**

- **Vždy používejte zádržný systém.**
- **Nedovolte, aby dítě spalo v houpacím lehátku.**
- Tento výrobek není určen pro dlouhotrvající dobu spaní. Nenahrazuje dětskou postýlku ani postel.
- Bude-li chtít Vaše dítě spát, pak jej umístěte do vhodné postýlky či postele.
- Nikdy k přenášení výrobku nepoužívejte hrazdičku na hračky či jiné příslušenství jako rukojeť.

### ⚠ UPOZORNĚNÍ

**Nebezpečí pádu:** Děti utrpěly frakturu lebky při pádu z houpacího lehátka.

- Houpací lehátko používejte **POUZE** na podlaze.
- **NIKDY** dítě v houpacím lehátku nezdvíhejte, ani nenoste.

**Nebezpečí udušení:** Došlo k udušení dětí, když se houpací lehátko převrátila na měkký povrch.

- **NIKDY** nepoužívejte na posteli, pohovce, polštáři či jiném měkkém povrchu.
- **NIKDY** nenechávejte dítě bez dozoru.

Pro zabránění **pádu** a **udušení**:

- **VŽDY** používejte pouta na končetiny a upravte je tak, aby dítěti pohodlně padly, i když usne.
- **PŘESTAŇTE** houpací lehátko používat, když se v něm dítěte začne snažit posadit nebo pokud dosáhne hmotnosti 9 kg, podle toho, co nastane dřív.



## KŘESÍLKO PRO BATOLE (max. 13 kg)

- Před použitím odstraňte zádržný systém a upevněte uzávěr.
- Křesílko pro batole používejte pouze, pokud dítě umí samo chodit a sedět.

### ⚠ UPOZORNĚNÍ

#### NEBEZPEČÍ AMPUTACE

- Pokud není zámek zcela zajištěný, křeslo se může složit nebo zhroutit. Pohyblivé části mohou dítěti amputovat prsty.
- Udržujte prsty mimo pohyblivé části.
- Než dítěti umožníte si do křesla sednout, zcela jej rozložte a plně zajištěte zámkem.
- Nikdy dítěti nedovolte, aby křeslo skládalo nebo rozkládalo.

#### Čištění, péče a údržba

**Tvrdé části:** Vytřete dočista vlhkou houbou nebo hadříkem a jemným čisticím přípravkem.

**Měkké části a dětská vložka:** Vyjměte z rámu. Upevněte všechny suché zipy, přezky a/nebo upevňovací prvky. Perte za studena. Zavěste a vysušte na vzduchu. Nepoužívejte bělidla. Nečistěte chemicky.

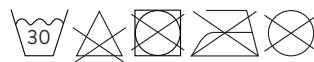

## ВАЖНО! ВНИМАТЕЛЬНО ПРОЧИТАЙТЕ И СОХРАНИТЕ НА БУДУЩЕЕ

Перед использованием прочитайте инструкцию. Несоблюдение этих инструкций и предупреждений может привести к серьезному ущербу для здоровья вплоть до смертельного исхода.

### ⚠ ВНИМАНИЕ

- **ВСЕГДА** блокируйте педаль, чтобы другой ребенок не мог опустить спинку сиденья (ищите красную отметку).
- **НЕ МЕНЯЙТЕ** угол наклона, пока ребенок находится в шезлонге.
- **НИКОГДА** не оставляйте ребенка без присмотра.
- Использование изделия на любых возвышенностях (на столе, пеленальном столике и т. д.) опасно.

#### Ставьте шезлонг только на пол.

- Вкладку для новорожденных и другие принадлежности, не закрепленные в данный момент на шезлонге, храните вне зоны доступа ребенка.
- Принадлежности из комплекта изделия должны использоваться **ТОЛЬКО** вместе с шезлонгом Ergobaby, если не указано иное.
- Будьте внимательны: своей активностью малыш может сдвинуть шезлонг с места.
- Во избежание случайного смещения шезлонга периодически протирайте влажной тряпкой резиновые подкладки в нижней части основания.
- Не ставьте шезлонг рядом с окном, где шнур от жалюзи или портьеры могут представлять опасность удушья для ребенка.
- Проверяйте изделие перед каждым использованием. Перед использованием проверяйте целостность пряжек, кнопок, швов и деталей.
- Не используйте изделие, если какие-либо детали сломаны или отсутствуют. Для приобретения сменных деталей обратитесь в компанию Ergobaby.
- Используйте только те принадлежности и запчасти, которые одобрены производителем.

### ШЕЗЛОНГ (макс. 9 кг)

#### ВАЖНО!

**ВНИМАНИЕ** - Используйте шезлонг, только пока ребенок не может сидеть без поддержки.

- **Обязательно используйте систему фиксации ребенка.**
- **Не оставляйте ребенка спать в шезлонге.**
- Изделие не предназначено для продолжительного сна. Оно не заменяет кроватку или люльку.
- На время сна ребенка следует перекладывать в предназначенную для этого кровать.
- Нельзя переносить шезлонг, держась за перекладину с игрушками или другие принадлежности.

### ⚠ ВНИМАНИЕ

**Угроза падения:** При падении из шезлонга или вместе с шезлонгом малыш может получить перелом костей черепа.

- Используйте шезлонг **ТОЛЬКО** на полу.
- **НИКОГДА** не поднимайте и не переносите ребенка в шезлонге.

**Риск удушья:** При размещении шезлонга на мягкой поверхности возникает опасность удушения.

- **НЕ ИСПОЛЬЗУЙТЕ** шезлонг на кровати, диване, подушке и других мягких поверхностях.
- **НЕ ОСТАВЛЯЙТЕ** ребенка без присмотра.

Во избежание падения и удушья:

- **ВСЕГДА** используйте застёжки и закрепляйте их достаточно плотно, даже если ребенок уснул.
- **ПРЕКРАТИТЕ** использование шезлонга, когда ребенок пытается сидеть самостоятельно или его вес достиг 9 кг, в зависимости от того, что наступит раньше.

### ДЕТСКИЙ СТУЛЬЧИК (макс. 13 кг)

- Перед использованием снимите систему застёжек и креплений.
- Используйте стульчик только для ребенка, который уже умеет самостоятельно сидеть и ходить.

### ⚠ ВНИМАНИЕ

#### ОПАСНОСТЬ АМПУТАЦИИ

- Если фиксатор не выдвинут до упора, стул может сложиться или упасть. Движущиеся части могут ампутировать ребенку пальцы.
- Следите, чтобы пальцы не попадали между движущихся частей.
- Прежде чем посадить ребенка, полностью разложите стульчик и выдвиньте фиксаторы до упора.
- Не позволяйте ребенку самостоятельно складывать и раскладывать стульчик.

#### Очистка, уход и обслуживание

**Твердые элементы:** Очищайте влажной губкой или тряпкой с мягким очищающим средством.

**Мягкие элементы и вставка для новорожденных:** Снимите с каркаса. Застегните все липучки (Velcro®), пряжки и/или кнопки. Машинная стирка в холодной воде. Сушите на воздухе в подвешенном виде. Не отбеливать. Не подвергать химической чистке.

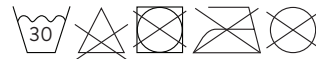



## УВАГА! УВАЖНО ПРОЧИТАЙТЕ ТА ЗБЕРЕЖІТЬ ДЛЯ ПОДАЛЬШОГО ВИКОРИСТАННЯ

Перед використанням прочитайте всі інструкції. Недотримання цих попереджень та інструкцій може призвести до серйозних травм або смерті.

### ⚠ ПОПЕРЕДЖЕННЯ

- **ЗАВЖДИ** використовуйте блокування педалі, уникаючи ситуації, в якій інша дитина може опустити спинку сидіння (див. червону позначку).
- **НЕ** регулюйте кут нахилу, якщо у люльці сидить дитина.
- **НІКОЛИ** не залишайте дитину без нагляду.
- Небезпечно використовувати продукт на піднесеній поверхні, наприклад, на столі або стільниці. **Використовуйте тільки на підлозі.**
- Зберігайте вставку для немовлят та будь-які аксесуари, що не повністю зібрані для використання, в недоступному для дитини місці.
- Якщо не вказано інше, аксесуари дозволяється використовувати **ЛИШЕ** разом з люлькою Ergobaby.
- Пам'ятайте про те, що виріб може переміщуватися внаслідок дій дитини.
- Періодично протирайте гумові контактні вставки на нижній поверхні виробу вологою тканиною: це допоможе запобігти ненавмисному переміщенню.
- Не розміщуйте виріб біля вікна, де шнури від жалюзі або штори можуть задушити дитину.
- Перевіряйте виріб перед кожним використанням. Перед використанням перевіряйте цілісність усіх пряжок, фіксаторів, швів та компонентів.
- Не використовуйте продукт, якщо якісь компоненти зламані або відсутні. Для отримання запасних частин зверніться до Ergobaby.
- Не використовуйте аксесуари або запасні частини, крім схвалених виробником.

### ЛЮЛЬКА (макс. 9 кг)

#### УВАГА! ПОПЕРЕДЖЕННЯ!

- **Не використовуйте як люльку, якщо ваша дитина вже може сидіти без сторонньої допомоги.**
- **Завжди використовуйте систему фіксації.**
- **Не залишайте дитину спати в люльці.**
- Цей виріб не призначений для тривалого сну і не має використовуватися як ліжко або колиска.
- Якщо дитина хоче спати, її слід покласти у відповідне ліжечко або колиску.
- Ніколи не використовуйте планку для іграшок чи інший аксесуар як ручку для перенесення виробу.

### ⚠ ПОПЕРЕДЖЕННЯ

**Небезпека падіння:** У разі падіння у люльці чи випадіння з неї немовля може зазнати перелому черепа.

- Використовуйте люльку **ЛИШЕ** на підлозі.
- **НІКОЛИ** не піднімайте її не носить дитину у люльці.

**Небезпека задущення:** Існує ризик задущення внаслідок перекидання люльки на м'якій поверхні.

- **НІКОЛИ** не використовуйте на ліжку, дивані, подушці або іншій м'якій поверхні.
- **НІКОЛИ** не залишайте дитину без нагляду.



Задля уникнення падіння та задущення:

- **ЗАВЖДИ** використовуйте фіксатори та щільно регулюйте їх, навіть якщо дитина засинає.
- **ПРИПИНІТЬ** використовувати люльку, якщо дитина починає намагатися сісти або сягає 9 кг, залежно від того, що станеться раніше.

### КРІСЛО МАЛЮКА (макс. 13 кг)

- Перед використанням зніміть систему фіксаторів та застібніть застібку.
- Використовуйте як крісло для малюків тільки тоді, коли дитина може самостійно ходити та сидіти.

### ⚠ ПОПЕРЕДЖЕННЯ

#### НЕБЕЗПЕКА ВІДСІКАННЯ

- Якщо замок зафіксований не повністю, крісло може скластися або згорнутися. Рухомі частини можуть відсікти пальці дитини.
- Тримайте пальці подалі від рухомих частин.
- Дозволяйте дитині сісти у крісло лише після повного розкладення та повної фіксації замків.
- Ніколи не дозволяйте дитині складати або розкладати крісло.

#### Очищення, догляд та обслуговування

**Товари тривалого використання:** Витирайте вологою губкою або ганчіркою, змоченою м'яким миючим засобом.

**Товари нетривалого використання:** Зніміть з рами. Закріпіть усі липучки, пряжки та/або фіксатори. Періть у пральній машині холодною водою. Повісьте і висушіть на повітрі. Не використовуйте відбілювач. Не піддавайте хімічності.

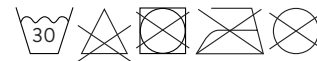

## SVARĪGA INFORMĀCIJA! RŪPĪGI IZLASIET UN SAGLABĀJIET TO TURPMĀKAJAI LIETOŠANAI

Pirms lietošanas izlasiet visas instrukcijas. Šo brīdinājumu un norādījumu neievērošana var izraisīt nopietnus ievainojumus vai nāvi.

### ⚠ BRĪDINĀJUMS

- **VIENMĒR** lietojiet pedāla blokētāju, lai nelautu citam bērnam nolaist sēdekļa atzveltni (ar sarkanu marķējumu).
- **NEKAD** neregulejat atzveltnes lenķi, kad mazulis atrodas šūpulkrēsliņā.
- **NEKAD** neatstājiet bērnu bez uzraudzības.
- Produktu ir bīstami lietot uz paaugstinātas virsmas, piem. galda vai darba virsmas. **Lietot vienīgi uz grīdas.**
- Lidz brīdim, kad zidaina ieliktnis un visi piederumi nav pilnībā samontēti lietošanai, uzglabājiet tos bērnam nepieejamā vietā.
- Piederumus drīkst lietot TĪKAI kopā ar Ergobaby šūpulkrēsliņu, ja vien nav norādīts savādāk.
- Nemiet vērā, ka bērna kustību rezultātā prece var izkuštēties.
- Periodiski noslaukiet produkta apakšpusē esošos gumijas saskares paliktnus ar mitru drānu, lai novērstu nejašu izkustēšanos.
- Nenovietojiet šo produktu pie loga, kur žalūziju vai aizkaru auklas var nožņaugt bērnu.
- Pārbaudiet produktu pirms katras lietošanas reizes. Pirms lietošanas pārbaudiet, vai visas sprādzes, stiprinājumi, šuves un sastāvdaļas ir neskartas.
- Neizmantojiet produktu, ja kāda tā sastāvdaļa ir bojāta vai trūkst. Sazinieties ar Ergobaby, lai saņemtu rezerves daļas.
- Neizmantojiet tādus piederumus vai rezerves daļas, kuras nav apstiprinājis ražotājs.

## BĒRNA ŠŪPULKRĒSLIŅŠ (maks. 9 kg)

### BRĪDINĀJUMS!

**SVARĪGA INFORMĀCIJA - Neizmantojiet šūpulkrēsliņu, ja bērns var sēdēt bez palīdzības.**

- Vienmēr izmantojiet drošības stiprinājumu sistēmu.
- Neļaujiet mazulim gulēt bērna šūpulkrēsliņā.
- Šis produkts nav paredzēts, lai tajā ilgstoši gulētu. Tas neaizstāj bērnu gultiņu vai gultu.
- Ja bērnam jāgul, tas ir jāievieto piemērotā bērnu gultiņā vai gultā.
- Nekad neizmantojiet rotālietu piestiprināšanas stieni vai citu piederumu, kā rokturi izstrādājuma pārnēsāšanai.

### ⚠ BRĪDINĀJUMS

**Kritiena risks:** Zidaini ir guvuši galvaskausa lūzumus, krītot kopā ar šūpulkrēsliņu un izkrītot no tā.

- Lietojiet šūpulkrēsliņu **TĪKAI** uz grīdas.
- **NEKAD** neceliet vai nenēsājiet mazuli, kad tas atrodas šūpulkrēsliņā.

**Nosmakšanas risks:** Zidaini ir nosmakuši šūpulkrēsliņā, apgāžoties uz mīkstām virsmām.

- **NEKAD** nelietojiet uz gultas, dīvāna, spilvena vai citas mīksta virsmas.
- **NEKAD** neatstājiet bērnu bez uzraudzības.

Lai novērstu kritienus un nosmakšanu:

- **VIENMĒR** lietojiet drošības stiprinājumus un pielāgojiet tos, lai tie būtu cieši pieguļoši, pat ja mazulis aizmieg.
- **BEIDZIET** lietot šūpulkrēsliņu, kad mazulis sāk mēģināt piecelties sēdus vai ir sasniegjis 9 kg — atkarībā no tā, kurš nosacījums tiek izpildīts pirmais.

## KRĒSLS MAZULIM, KURŠ SĀK STAIGĀT (maks. 13 kg)

- Pirms lietošanas noņemiet drošības stiprinājumu sistēmu un nostipriniet aizdari.
- Izmantojiet kā mazuļa krēslu tikai tad, kad bērns var staigāt un sēdēt pats.

### ⚠ BRĪDINĀJUMS

#### AMPUTĀCIJAS RISKS

- Krēsls var salocīties vai sabrukt, ja fiksators nav pilnībā nofiksēts. Kustīgās daļas var amputēt bērna pirkstus.
- Turiet pirkstus atstātus no kustīgām daļām.
- Pirms ļaujiet bērnam sēdēt krēslā, pilnībā atlociet krēslu un nofiksējiet fiksatorus.
- Nekad neļaujiet bērnam salocīt vai atlocīt krēslu.

#### Tīrīšana, kopšana un ekspluatācija

**Cietās sastāvdaļas:** Noslaukiet ar mitru sūkli vai drānu un vāju tīrīšanas līdzekli.

**Mīkstās sastāvdaļas un zidaina ieliktnis:** Noņemiet no rāmja. Nostipriniet visas Velcro® sprādzes un (vai) stiprinājumus. Mazgāt veļas mašīnā, auksta ūdens režīmā. Pakārt un izžāvēt dabīgos apstākļos. Nelietot balinātāju. Netīrīt ķīmiski.

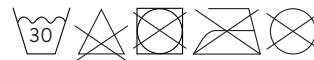

**IMPORTANT! CITIȚI CU ATENȚIE ȘI PĂSTRATI INSTRUCȚIUNILE PENTRU CONSULTARE ULTERIOARĂ**  
Citiți toate instrucțiunile înainte de utilizare. Nerespectarea acestor avertismente și instrucțiuni poate provoca accidentarea gravă sau moartea.

## ⚠️ AVERTISMENT

- Blocati **ÎNTOTDEAUNA** pedala, pentru a evita coborârea spătarului (cu marcaj roșu) de către un alt copil.
- **NU** reglați unghiul de înclinare când copilul se află în balansoar.
- Nu lăsați **NICIODATA** copilul nesupravegheat.
- Utilizarea produsului pe o suprafață aflată la înălțime, de exemplu, pe masă sau pe blatul de bucătărie, este periculoasă. **A se utiliza exclusiv pe podea.**
- Nu lăsați suportul pentru bebeluși și accesoriile la îndemâna copiilor dacă balansoarul nu este complet asamblat.
- Accesoriile se vor utiliza **EXCLUSIV** cu balansoarul Ergobaby, dacă nu se specifică altfel.
- Retineți faptul că mișcările copilului pot deplasa produsul.
- Ștergeți periodic cu o lavetă umedă protecțiile din cauciuc din partea de jos a produsului, pentru a evita deplasarea neprevăzută.
- Nu așezați produsul lângă ferestre cu jaluzele sau draperii cu șnurul cărora copilul se poate strangula.
- Verificați produsul înainte de fiecare utilizare. Înainte de utilizare, verificați starea tuturor cataramelor, elementelor de fixare, cusăturilor și componentelor.
- Nu folosiți produsul dacă vreuna dintre componente este ruptă sau lipsește. Contactați Ergobaby pentru piesele de schimb.
- Nu utilizați alte accesorii sau piese de schimb decât cele aprobate de producător.

## **BOUNCER (SĂRITOR) (max. 9 kg)**

### AVERTISMENT! IMPORTANT

- Nu utilizați produsul ca bouncer (săritor) după ce copilul poate sta în șezut singur.
- Folosiți întotdeauna centura de siguranță.
- Nu lăsați copilul să doarmă în balansoar.
- Acest produs nu este destinat pentru perioade îndelungate de somn. Nu înlocuiește pătutul sau patul.
- Atunci când copilul trebuie să doarmă, așezați-l într-un pătut sau într-un pat adecvat.
- Nu trageți produsul de mânerul cu jucării sau de alte accesorii.

## ⚠️ AVERTISMENT

- Pericol de cădere:** Există cazuri de copii care au suferit fracturi craniene în urma căderii din balansoar.
- Utilizați săritorul **EXCLUSIV** pe podea.
  - **NU** ridicați copilul și **NU** îl duceți în brațe când se află în balansoar.

**Pericol de sufocare:** Există cazuri de copii care s-au sufocat când balansoarul s-a răsturnat pe suprafețe moi.

- Nu utilizați **NICIODATĂ** produsul pe pat, canapea, perne sau alte suprafețe moi.
- Nu lăsați **NICIODATĂ** copilul nesupravegheat.

Pentru a preveni căderea și sufocarea:

- Folosiți **ÎNTOTDEAUNA** sistemele de prindere și reglați-le pe corpul copilului chiar dacă acesta adoarme.
- **NU** mai folosiți balansoarul în momentul în care copilul începe să se ridice sau a ajuns la greutatea de 9 kg, oricare situație survine prima.



## **SCAUN PENTRU COPII MICI (max. 13 kg)**

- Îndepărtați sistemul de prindere și elementul de fixare înainte de utilizare.
- A se utiliza ca scaun pentru copii mici numai atunci când copilul poate merge și se poate așeza fără ajutor.

## ⚠️ AVERTISMENT

### PERICOL DE SECȚIONARE A MEMBRELOR!

- Scaunul se poate plia sau poate cădea dacă sistemul de blocare nu este cuplat. Părțile mobile pot secționa degetele copilului.
- Nu se vor ține degetele în apropierea părților mobile.
- Depliați scaunul și cuplați sistemul de blocare înainte de a lăsa copilul să se așeze pe scaun.
- Nu lăsați copilul să plieze sau să deplieze scaunul.

### Curățarea, îngrijirea și întreținerea

**Piesele din material dur:** Ștergeți cu un burete sau cu o lavetă umedă și produs cu putere medie de curățare.

**Piesele din material moale și suportul pentru bebeluși:** Scoateți din cadru. Incheiați toate benzile Velcro®, cataramele și/sau elementele de fixare. Se spală cu apă rece la mașina de spălat. A se agăța și usca la aer. A nu se folosi înălbitor. A nu se curăța chimic.

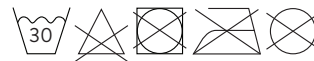

## POMEMBNO! NATANČNO PREBERITE IN SHRANITE ZA POZNEJŠO UPORABO

Pred uporabo preberite vsa navodila. Neupoštevanje teh opozoril in navodil lahko povzroči resne poškodbe ali smrt.

### ! OPOZORILO

- **VEDNO** uporabite nožno blokado, da preprečite, da bi drug otrok spustil naslonjalo (prikazano rdeče).
- **NE** nastavljajte naklona, medtem ko je dojenček v ležalniku.
- Otroka **NIKOLI** ne puščajte brez nadzora.
- Uporaba izdelka na dvignjeni površini, na primer na mizi ali pultu, je nevarna. **Izdelek uporabljajte samo na tleh.**
- Vložek za dojenčka in vse dodatke (če izdelek ni do konca sestavljen) hranite nedosegljive otrokom.
- Dodatki so namenjeni SAMO za uporabo skupaj s Ergobaby ležalnikom, razen če je navedeno drugače.
- Vedeti morate, da lahko otrokovo premikanje premakne tudi izdelek.
- Gumijaste blazinice na spodnji strani izdelka občasno obrišite z vlažno krpo, da preprečite nenamerno premikanje.
- Tega izdelka ne postavljajte v bližino okna, kjer bi se otrok lahko zadavil z vrvicami žaluzij ali zaves.
- Izdelek pregledajte pred vsako uporabo. Pred uporabo preverite, ali so vse zaponke, pritrdilni elementi, šivi in sestavni deli nepoškodovani.
- Izdelka ne uporabljajte, če je kateri koli del zlomljen ali če manjka. Za nadomestne dele se obrnite na družbo Ergobaby.
- Ne uporabljajte dodatkov ali nadomestnih delov, ki jih ni odobril proizvajalec.

### LEŽALNIK (največ 9 kg)

#### OPOZORILO!

**POMEMBNO** - Tega izdelka ne uporabljajte kot ležalnika, ko vaš otrok lahko sedi sam.

- Vedno uporabljajte varnostni pas.
- Dojenčka ne pustite spati v ležalniku.
- Ta izdelek ni namenjen daljšemu spanju. Izdelek ne nadomešča otroške posteljice ali običajne postelje.
- Otroka dajte spati v ustrezno otroško posteljo ali posteljo.
- Prečke za igrače in drugih dodatkov ne uporabljajte kot ročaj za prenašanje izdelka.

### ! OPOZORILO

**Nevarnost padca:** V preteklosti je že prišlo do zlomov lobanj pri dojenčkih, ki so padli iz ležalnika.

- Ležalnik uporabljajte **IZKLJUCNO** na tleh.
- Dojenčka **NIKOLI** ne dvigujte ali prenašajte v ležalniku.

**Nevarnost zadušitve:** Dojenčki bi se lahko zadušili, če bi se ležalnik prevrnil čez njih na mehkih površinah.

- **NIKOLI** ne uporabljajte na postelji, kavču, blazini ali drugi mehki površini.
- Dojenčka **NIKOLI** ne puščajte brez nadzora.

Preprečite **padce** in **zadušitev**, tako da:

- **VEDNO** uporabljajte varnostne pasove in jih nastavite, tako da se tesno prilagodijo, tudi če dojenček zaspi.
- **PRENEHAJTE** z uporabo ležalnika, ko otrok začne poskušati sedeti ali ko njegova teža doseže 9 kg, kar koli od tega nastopi prej.

### OTROŠKI STOLČEK (največ 13 kg)

#### NEVARNOST AMPUTACIJE

- Stolček se lahko zloži ali podre, če zapora ni popolnoma zaskočena. Premični deli lahko otroku odrežejo prste.
- Premičnim delom ne približujte prstov.
- Stolček povsem razprite in popolnoma pritrdite zapore, preden dovolite, da otrok sede v stol.
- Otroku nikoli ne dovolite, da stolček sam zлага ali razpira.

#### Čiščenje, nega in vzdrževanje

**Trdi deli:** Obrišite z vlažno gobo ali krpo in blagim čistilom.

**Mehki deli in vložek za dojenčke:** Odstranite z okvirja. Zaprite vse ježke, zaponke in/ali zadrge. Hladno strojno pranje. Oprano obesite in posušite na zraku. Ne uporabljajte belila. Ni za kemično čiščenje.

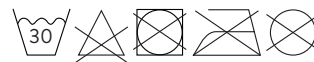

## SVARBU! ATIDŽIAI PERSKAITYKITE IR IŠSAUGOKITE NAUDOJIMUI ATEITYJE

Prieš naudodami perskaitykite visus nurodymus. Jei nesilaikysite šių įspėjimų ir instrukcijų, kūdikis gali būti sužalotas ar žūti.

### ⚠️ ĮSPĖJIMAS

- **VISADA** naudokite pedalinį užraktą siekdami išvengti, kad kitas vaikas nenuleistų sėdynės atlošo (pažymėta raudonai).
- **NEREGULIUOKITE** atlošimo, jei kūdikis gultuke.
- **NIEKADA** nepalikite vaiko be priežiūros.
- Šią prekę pavojinga naudoti ant aukštų paviršių, pvz., ant stalo ar spintelės. **Naudokite tik ant žemės.**
- Kūdikio įdėklą ir kitus nepilnai naudojimui surinktus priedus laikykite vaikui nepasiekiamoje vietoje.
- Priedus naudokite TIK su „Ergobaby“ gultuku, nebent nurodyta kitaip.
- Vaiko judesiai gali išjudinti produktą.
- Periodiškai nušluostykite kitoje produkto pusėje esančias gumines atramas drėgna šluoste, kad būtų išvengta atsitiktinio judėjimo.
- Nelaikykite šios prekės prie lango, nes žaliuzių ar užuolaidų virvelės gali smaugti vaiką.
- Apžiūrėkite prekę prieš kiekvieną naudojimą. Prieš naudodami patikrinkite, ar visos sagtys, užsegimai, siūlės ir kitos dalys yra puikios būklės.
- Nenaudokite prekės, jei yra sulūžusių dalių ar jų trūksta. Dėl atsarginių dalių susisiekite su „Ergobaby“.
- Naudokite tik gamintojo patvirtintus priedus ar atsargines dalis.

### GULTUKAS (iki 9 kg)

#### ĮSPĖJIMAS!

**SVARBU** - Kai vaikas pradeda sėdėti neprilaikomas, nenaudokite gultuko funkcijos.

- **Visada naudokite saugos diržų sistemą.**
- **Neleiskite vaikui miegoti gultuke.**
- Ši prekė nėra skirta ilgalaikiam miegui. Nenaudokite jos vietoj lopšio ar lovytės.
- Jei jūsų vaikas nori miego, jis turėtų būti paguldytas į tinkamą lopšį arba lovą.
- Neneškite prekės laikydami už žaislų lanko ar kito priedo.

### ⚠️ ĮSPĖJIMAS

**Grėsmė iškristi:** Krisdami su gultukais ar iš jų kūdikiai patyrė kaukolės lūžį.

- Naudokite gultuką **TIK ant grndu**.
- **NIEKADA** nekelkite ir neneškite gultuko, jei jame yra kūdikis.

**Pavojus uždusti:** Gultukui apsvirtus ant minkšto paviršiaus, kūdikiai užduso.

- **NIEKADA** nenaudokite ant lovos, sofas, pagalvės ar kito minkšto paviršiaus.
- **NIEKADA** nepalikite kūdikio be priežiūros.

Patarimai siekiant išvengti iškritimų ir uždusimo:

- **VISADA** naudokite gerai prigludusius saugos diržus, net jei kūdikis užmigo.
- **NUSTOKITE naudoti gultuką**, kai kūdikis pradeda bandyti atsistoti ar jo svoris pasiekia 9 kg, priklausomai nuo to, kas įvyksta pirmiau.

### MAŽYLIO KĖDĖ (iki 13 kg)

- Prieš naudodami nuimkite prisegimo sistemą ir užfiksuokite užraktą.
- Naudokite kaip mažylio kėdę tik vaikui pradėjusiam savarankiškai vaikščioti ir sėdėti.

### ⚠️ ĮSPĖJIMAS

#### AMPUTACIJOS GRĖSMĖ

- Kėdė gali susilenkti arba susmukti, jei neužfiksuotas užrakinimas. Judančios dalys gali amputuoti vaiko pirštus.
- Saugokite pirštus nuo judančių dalių.
- Prieš leisdami vaikui sėdėti kėdėje, visiškai išlankstykite kėdę ir užfiksuokite užraktą.
- Niekada neleiskite vaikui sulankstyti ar išlankstyti kėdės.

#### Valymas, priežiūra ir tvarkymas

**Kietosios dalys:** Švariai nušluostykite drėgna kempine ar šluoste naudodami švelnų valiklį.

**Minkštosios dalys ir įdėklas vaikui:** Nuimkite nuo rėmo. Užsekite visas „Velcro®“ sagtis ir (arba) užsegimus. Skalbkite skalbimo mašinoje šaltu vandeniu. Pakabinkite ir džiovinkite ore. Nenaudokite baliklio. Nevalykite sausuoju būdu.

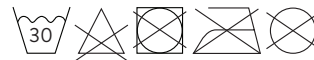

**OLULINE! LUGEGE TÄHEPANELIKULT JA HOIDKE ALLES, ET SAAKSITE SEDA KA EDASPIDI VAADATA**  
Enne kasutamist lugege juhiseid. Hoiatuste ja juhendite eiramise tagajärjeks võib olla tõsine vigastus või surm.

## ! HOIATUS

- Kasutage **ALATI** pedaalilukustust, et teine laps ei saaks seljatuge alla lasta (tähistatud punase märgistusega).
- **ÄRGE** reguleerige lamamisnurka, kui imik on lamamistoolis.
- Ärge jätke **KUNAGI** last järelevalveta.

Toodet on ohtlik kasutada kõrgendatud pinnal, nt laual või töölaual. **Kasutage ainult põrandal.**

- Hoidke imikualus ja kõik lisatarvikud lapsele kättesaamatus kohas, kui need ei ole kasutamiseks täielikult kokku pandud.
- Tarvikud on mõeldud kasutamiseks **AINULT** koos Ergobaby lamamistooliga, kui ei ole märgitud teisiti.
- Pidage meeles, et lapse tegevus võib toodet liigutada.
- Pühkige perioodiliselt toote alumisel küljel olevaid kummist kontaktpindu niiske lapiga, et vältida tahtmatut liikumist.
- Ärge asetage seda toodet akna lähedusse, kus ruloode või kardinate nõõrid võivad last lämmatada.
- Kontrollige toodet enne iga kasutamist. Veenduge enne iga kasutamist, et kõik pandlad, klõpskinnitused, ühendused ja osad on terved.
- Ärge kasutage toodet, kui mõni osa on katki või puudu. Varuosade saamiseks võtke ühendust ettevõttega Ergobaby.
- Ärge kasutage muid kui tootja poolt heakskiidetud tarvikuid või varuosi.

## LAMAMISTOOL (max 9 kg)

### HOIATUS!

**OLULINE** - Ärge kasutage seda lamamistooli, kui teie laps suudab iseseisvalt istuda.

- Kasutage alati kinnitussüsteemi.
- Ärge laske imikul lamamistoolis magada.
- See toode ei ole ette nähtud pikemaajaliseks magamiseks. See ei asenda võrevoodit või voodit.
- Laps tuleb magama panna võrevoodisse või voodisse.
- Ärge kunagi kasutage mänguasjapulka või muud tarvikut toote kandmisel käepidemena.

## ! HOIATUS

**Kukkumisoht:** Imikud on saanud koljumurde, kui nad on lamamistooliga või sellest välja kukkunud.

- Kasutage lamamistooli **AINULT** põrandal.
- **ÄRGE** kunagi **tõstke** ega **kandke** imikut lamamistoolis.

**Lämbumisoht:** Imikud on lämbunud, kui lamamistoolid on pehmete pindade peale ümber kukkunud.

- **ÄRGE** kunagi kasutage voodil, diivanil, padjal või muul pehmel pinnal.
- **ÄRGE** jätke imikut kunagi järelevalveta.

**Kukkumiste ja lämbumise vältimiseks:**

- Kasutage **ALATI** ohutusrihma ja kohandage need nii, et need sobiksid hästi, isegi kui imik jääb magama.
- **LÕPETAGE** lamamistooli kasutamine, kui laps hakkab istuma või kui ta on jõudnud 9 kg kaaluni, olenevalt sellest, kumb juhtub esimesena.

## VÄIKELAPSE TOOL (max 13 kg)

- Enne kasutamist eemaldage turvasüsteem ja kinnitage sulgur.
- Kasutage väikelapse toolina alles siis, kui laps suudab iseseisvalt kõndida ja istuda.

## ! HOIATUS

### AMPUTEERIMISOHT

- Tool võib kokku voltida või kokku kukkuda, kui lukustus ei ole täielikult rakendatud. Liikuvad osad võivad lapse sõrmi amputeerida.
- Hoidke sõrmed liikuvatest osadest eemal.
- Keerake tool täielikult lahti ja lukustage see täielikult, enne kui lubate lapsel tooli istuda.
- Ärge lubage lapsel kunagi tooli kokku panna või lahti võtta.

### Puhastamine, hooldus ja korrashoid

**Kõvad pinnad:** pühkige niiske käsna või lapiga ja maheda puhastusvahendiga.

**Pehmed pinnad ja väikelapse alus:** eemaldage raamist. Kinnitage kõik Velcro®-rihmad, pandlad ja/või klõpskinnitused. Pesta pesumasinas jaheda veega. Riputage üles ja laske kuivada õhu käes. Ärge kasutage valgendit. Ärge kasutage keemilist puhastust.

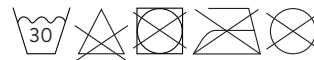

**TÄRKEÄÄ! LUE HUOLELLISESTI JA SÄILYTÄ MYÖHEMPÄÄ KÄYTTÖÄ VARTEN**  
Lue kaikki ohjeet ennen käyttöä. Näiden varoitusten ja ohjeiden noudattamatta jättäminen saattaa aiheuttaa vakavan loukkaantumisen tai kuoleman.

## ⚠ VAROITUS

- Käytä **AINA** lukituspoljinta, jotta toinen lapsi ei pysty laskemaan selkänöjää (punainen merkki).
- **ÄLÄ** säädä kaltevuutta, kun sitterissä on lapsi.
- **ÄLÄ MILLOINKAAN** jätä lasta ilman valvontaa.
- Tuotteen käyttäminen pöydän tai tiskin kaltaisella korkealla pinnalla on vaarallista. **Käytä tuotetta ainoastaan lattialla.**
- Pidä pikkulasten lisäkappale ja muut tarvikkeet lapsen ulottumattomissa, kun tuote ei ole täysin koottu käyttöä varten.
- Tarvikkeita saa käyttää **AINOASTAAN** Ergobaby-sitterin kanssa, ellei muuta ole ilmoitettu.
- Huomaa, että lapsen liikkeet saattavat saada tuotteen liikkumaan.
- Pyyhi tuotteen alapinnalla olevat kumiset kosketuspalat kostealla pyyhkeellä tahattoman liikkeen estämiseksi.
- Älä sijoita tätä tuotetta lähelle ikkunaa, jonka sälekaihtimen tai verhon naruihin lapsi voi takertua.
- Tarkasta tuote ennen jokaista käyttökertaa. Tarkista kaikki soljet, kiinnittimet, saumat ja komponentit vaurioiden varalta ennen jokaista käyttöä.
- Älä käytä tuotetta, jos jokin komponenteista puuttuu tai on rikkoutunut. Ota yhteyttä Ergobabyyn, jos tarvitset varaosia.
- Käytä ainoastaan valmistajan hyväksymiä tarvikkeita tai varaosia.

## SITTERI (enintään 9 kg)

### VAROITUS!

**TÄRKEÄÄ** - Älä käytä sitterinä, kun lapsesi pystyy istumaan ilman apua.

- Käytä aina turvavyöjärjestelmää.
- Älä anna lapsen nukkua sitterissä.
- Tuotetta ei ole tarkoitettu käytettäväksi pitkäaikaiseen nukkumiseen. Se ei korvaa vauvansänkyä tai vuodetta.
- Jos lapsesi haluaa nukkua, hänet on siirrettävä sopivaa vauvansänkyyn tai vuoteeseen.
- Älä milloinkaan käytä lelutankoa tai muita tarviketta tuotteen kantokahvana.

## ⚠ VAROITUS

**Putoamisvaara:** Lapsille on aiheutunut kallonmurtumia sitteristä käytön aikana pudotessaan.

- Käytä sitteriä **AINOASTAAN** lattialla.
- **ÄLÄ** milloinkaan nosta tai kanna lasta sitterissä.

**Tukehtumisvaara:** Jos sitteri kaatuu pehmeällä pinnalla, voi aiheutua tukehtumisvaara.

- **ÄLÄ** milloinkaan aseta sitteriä vuoteelle, sohvalle, tyynylle tai muulle pehmeälle pinnalle.
- **ÄLÄ** milloinkaan jätä lasta ilman valvontaa.
- Käytä **AINA** turvavöitä ja säädä ne sopimaan tiukasti, myös siinä tapauksessa, että lapsi nukahtaa.
- **LOPETA** sitterin käyttäminen, kun lapsi alkaa nousta istumaan pystyasentoon tai painaa yli 9 kg.



## PIKKULAPSEN TUOLI(enintään 13 kg)

- Irrota turvavyöjärjestelmä ja kiinnitä sulkuväliseet ennen käyttöä.
- Käytä pikkulapsen tuolina vasta sitten, kun lapsi osaa kävellä ja istua itse.

## ⚠ VAROITUS

### JÄSENTEN LEIKKAUTUMISEN VAARA

- Tuoli voi taivuttua kokoon tai romahtaa, jos lukkoa ei ole kytketty kokonaan. Liikkuvat osat voivat leikata lapsen sormet poikki.
- Älä päästä sormia liikkuviin osiin.
- Taita tuoli kokonaan auki ja kytke lukot kokonaan ennen kuin sallit lapsen istua tuolissa.
- Älä milloinkaan anna lapsen taittaa tuolia auki tai kiinni.

### Puhdistus, hoito ja kunnossapito

**Kovat osat:** Pyyhi puhtaaksi kostealla sienellä tai kankaalla ja miedolla pesuaineella.

**Pehmeät osat ja pikkulapsen lisäkappale:** Irrota rungosta. Kiinnitä kaikki Velcro®-tarranauhat, soljet ja/tai kiinnittimet. Konepesu kylmänä. Ripusta kuivumaan. Älä käytä valkaisuainetta. Ei kuivapesua.

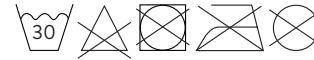



## VAŽNO! PROČITAJTE PAŽLJIVO I SAČUVAJTE ZA BUDUĆU UPOTREBU

Pre upotrebe pročitajte sva uputstva. Ukoliko se ne budete pridržavali ovih upozorenja i uputstava moglo bi doći do ozbiljnih povreda pa čak i smrtnog ishoda.

### ! UPOZORENJE

- **UVEK** koristite nožnu blokadu kako biste sprečili da drugo dete spusti naslonjač (prikazano crvenom oznakom).
- **NEMOJTE** podešavati ugao nagnjanja kada je beba u ležaljci.
- **NIKADA** nemojte ostavljati dete bez nadzora.
- Opasno je koristiti proizvod na povišenoj površini, npr. stolu ili radnoj ploči. **Koristiti samo na podu.**
- Uložak za dete i sve dodatke držite dalje od dohvata deteta kad proizvod nije u potpunosti sklopljen za korišćenje.
- Dodaci smeju da se koriste SAMO u kombinaciji s Ergobaby ležaljkom, osim ako nije drugačije navedeno.
- Budite svesni da dečiji pokreti mogu da pomere proizvod.
- Povremeno obrišite gumene kontaktne jastučice na donjoj strani proizvoda vlažnom krpom kako biste sprečili nenamerno pomeranje.
- Nemojte postavljati ovaj proizvod pored prozora, gde bi gajtani od roletni ili zavesa mogli zadaviti dete.
- Prije svakog korišćenja pregledajte proizvod. Pre korišćenja proverite da li su sve kopče, kaiševi, šavovi i komponente neoštećeni.
- Nemojte da koristite proizvod ako je bilo koja komponenta polomljena ili nedostaje. Obratite se kompaniji Ergobaby ako su vam potrebni zamenski delovi.
- Nemojte koristiti dodatke ili zamenske delove koje nije odobrio proizvođač.

### LEŽALJKA (maks. 9 kg)

#### UPOZORENJE!

**VAŽNO - Nemojte koristiti ovaj proizvod kao ležaljku kada dete bude sposobno da sedi bez pomoći.**

- **Uvek koristite sigurnosni sistem.**
- **Ne dozvolite bebi da spava u ležaljci.**
- Ovaj proizvod nije namenjen za duže periode spavanja. On nije zamena za dečiji krevetac ili krevet.
- Ako dete treba da spava, onda ga morate smestiti u odgovarajući dečiji krevetac ili krevet.
- Nikada ne koristite šipku za igračke ili druge dodatke kao ručku za nošenje proizvoda.

### ! UPOZORENJE

- **Opasnost od pada:** Postoji opasnost da bebe pretrpe frakturu lobanje zbog pada dok su bile u i iz ležaljke.
- Ležaljku koristite **ISKLJUCIVO na podu.**
- **NIKADA** ne smete bebę podizati ili nositi u ležaljci.

**Opasnost od gušenja:** Bebe bi se mogle ugušiti kada se ležaljke prevrnu preko njih na mekim površinama.

- **NIKADA** ne koristite na krevetu, sofi, jastuku ili drugoj mekoj površini.
- **NIKADA** bebę ne ostavljajte bez nadzora.

Za sprečavanje **padova i gušenja:**

- **UVEK** koristite kaiševe i podesite ih da se prijube, čak i ako beba zaspi.
- **PRESTANITE** da koristite ležaljku kada beba počne da pokušava da sedi ili kad stigne do težine od 9 kg, što god se dogodi prvo.



### STOLICA ZA DETE KOJE JE PROHODALO (maks. 13 kg)

- Uklonite sigurnosni sistem i zakopčajte zatvarače pre korišćenja.
- Stolicu za dete koje je prohodalo koristite samo kada dete bude u stanju da samostalno sedi i hoda.

### ! UPOZORENJE

#### OPASNOST OD AMPUTACIJE

- Stolica se može preklopiti ili sklopiti i pasti ako brava nije zatvorena do kraja. Pokretni delovi mogu da odseku prste deteta.
- Prste držati dalje od pokretnih delova.
- Do kraja rasklopite stolicu i do kraja zatvorite brave pre nego što detetu dozvolite da sedne u stolicu.
- Nikada ne dozvolite detetu da sklapa ili rasklapa stolicu.

#### Čišćenje, čuvanje i održavanje

**Čvrsti delovi:** Očistite pomoću vlažnog sušera ili krpe i blagog sredstva za čišćenje.

**Meki delovi i uložak za dete:** Uklonite okvir. Zatvorite sve Velcro®, tj. delove s čičkom, kopče i/ili kaiševe. Prati u mašini na niskoj temperaturi. Okačite da se osuše na zraku. Nemojte koristiti izbeljivač. Nemojte nositi na hemijsko čišćenje.

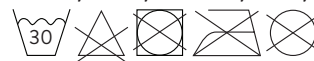

## VAŽNO! PAŽLJIVO PROČITAJTE I ZADRŽITE ZA BUDUĆU UPOTREBU

Prije uporabe pročitajte sve upute. Propust u poštivanju ovih upozorenja i uputa mogao bi rezultirati ozbiljnim ozljedama ili smrću.

### ! UPOZORENJE

- **UVIJEK** koristite nožnu blokadu kako biste spriječili da drugo dijete spusti naslonjač (prikazano crvenom oznakom).
- **NEMOJTE** podešavati kut naginjanja kada je beba u ležaljci.
- **NIKADA** ne ostavljajte dijete bez nadzora.
- Opasno je koristiti proizvod na povišenoj površini, npr. stolu ili radnoj ploči. **Koristiti samo na podu.**
- Uložak za dijete i sve dodatke držite dalje od dosega djeteta kad proizvod nije u potpunosti sklopljen za uporabu.
- Dodaci se smiju koristiti SAMO u kombinaciji s Ergobaby ležaljkom, osim ako nije drugačije navedeno.
- Budite svjesni da dječje kretnje mogu pomaknuti proizvod.
- Povremeno obrišite gumene kontaktne jastučiće na donjoj strani proizvoda vlažnom krpom, kako biste spriječili nenamjerno pomicanje.
- Nemojte postavljati ovaj proizvod pored prozora, gdje bi uzice od roleta ili zavjesa mogle ugušiti dijete.
- Prije svakog korištenja pregledajte proizvod. Prije korištenja provjerite jesu li sve kopče, pojasevi, šavovi i komponente neoštećeni.
- Nemojte koristiti proizvod ako je bilo koja komponenta polomljena ili nedostaje. Obratite se tvrtki Ergobaby za zamjenske dijelove.
- Nemojte koristiti dodatke ili zamjenske dijelove koje nije odobrio proizvođač.

### LEŽALJKA (maks. 9 kg)

#### UPOZORENJE!

**VAŽNO - Nemojte koristiti ovaj proizvod kao ležaljku kada dijete bude moglo samostalno sjediti.**

- **Uvijek koristite sigurnosni sustav.**
- **Ne dozvolite bebi spavanje u ležaljci.**
- Ovaj proizvod nije namijenjen za duža razdoblja spavanja. On nije zamjena za dječji krevetić ili krevet.
- Ako vaše dijete treba spavati, stavite ga u odgovarajući dječji krevetić ili krevet.
- Nikada ne koristite luk s igračkama ili druge dodatke kao ručku za nošenje proizvoda.



### ! UPOZORENJE

**Opasnost od pada:** Bebe su zadobile prijelome lubanje padajući dok su bile u ili su padale iz ležaljke.

- Ležaljku koristite **SAMO na podu.**
- **NIKADA** ne smijete bebu podizati ili nositi u ležaljci.

**Opasnost od gušenja:** Bebe bi se mogle ugušiti kada se ležaljke prevrnu preko njih na mekanim površinama.

- **NIKADA** ne koristite na krevetu, kauču, jastuku ili drugoj mekanj površini.
- **NIKADA** bebu ne ostavljajte bez nadzora.

Za sprječavanje **padova i gušenja:**

- **UVIJEK** koristite pojaseve i podesite ih da se priljube, čak i ako beba zaspi.
- **PRESTANITE** koristiti ležaljku kada beba počne samostalno posjedati ili kad dosegne 9 kg, što god se dogodi prvo.

### STOLICA ZA DIJETE KOJE JE PROHODALO (maks. 13 kg)

- Uklonite sigurnosni sustav i zakopčajte zatvarače prije korištenja.
- Stolicu za dijete koje je prohodalo koristite samo kada dijete bude sposobno samostalno sjediti i hodati.

### ! UPOZORENJE

#### OPASNOST OD AMPUTACIJE

- Stolica se može preklopiti ili sklopiti i pasti ako sklopka nije zatvorena do kraja. Pomični dijelovi mogu odrezati djetetove prste.
- Prste držati dalje od pomičnih dijelova.
- Do kraja rasklopite stolicu i do kraja zatvorite sklopke prije nego djetetu dozvolite da sjedne u stolicu.
- Nikada ne dozvolite djetetu da sklapa ili rasklapa stolicu.

#### Čišćenje, čuvanje i održavanje

**Kruti dijelovi:** Očistite pomoću vlažne spužve ili krpe i blagog sredstva za čišćenje.

**Mekani dijelovi i uložak za dijete:** Uklonite okvir. Zatvorite sve Velcro®, tj. dijelove s čičkom, kopče i/ili pojaseve. Strojno pranje na niskoj temperaturi. Objesite da se osuše na zraku. Nemojte koristiti izbjeljivač. Nemojte čistiti kemijski.

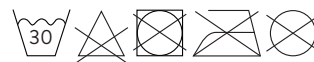

**هام! اقرئي التعليمات بعناية واحتفظي بها للرجوع إليها مستقبلاً عند الحاجة.**  
اقرئي كل التعليمات قبل الاستعمال. قد يؤدي عدم التقيد بهذه التنبيهات والتعليمات إلى إصابة خطيرة أو إلى الوفاة.

## ⚠️ تحذير

- استعملي دائماً مكيح الدواسة لمنع طفل آخر من إززال ظهر المفعد (الظاهر عليه علامة حمراء).
- لا تضبطي زاوية الاستلقاء عندما يكون الطفل في المهدد.
- لا تتركي الطفل وحده أبداً.
- من الخطر استعمال المنتج على سطح مرتفع، كطاولة أو سطح عمل مطبخ مثلاً. **استعملي المنتج على الأرض فقط.**
- أبعدي مَضطجع الطفل وأي إكسسوارات بعيداً عن متناول الطفل عندما لا يكون المَضطجع مركباً أو عندما لا تكون الإكسسوارات مركبة للاستعمال.
- لا تستعملي الإكسسوارات إلا مع مهدد Ergobaby.
- انتبهي لنلا تؤدي أفعال الطفل إلى تحريك المنتج.
- امسحي دورياً لبادات الشمس المطاطية أسفل المنتج بمسحة قماشية رطبة لمنع الحركة غير المقصودة.
- لا تضعي هذه المنتج بالقرب من ستارة نافذة يمكن أن يصل حبلها إلى عنق الطفل فيخنقه.
- افحصي المنتج قبل كل استعمال. تأكدي قبل الاستعمال من سلامة كل الأجزاء والمثبتات والدرزات والمكونات.
- لا تستعملي المنتج إذا كانت أي مكونات فيه مكسورة أو مفقودة. اطلي قطع الغيار من شركة Ergobaby.
- لا تستعملي سوى إكسسوارات وقطع تبديل معتمدة من الشركة الصانعة.

## ⚠️ المهدد (9 كغ كحد أقصى)

تحذير!

- هام - توقفي عن استعمال المهدد عندما يصبح طفلك قادراً على الجلوس بمفرده.**
- احرصي دائماً على استخدام حزام الأمان.
  - لا تدعي الطفل ينام في المهدد.
  - هذه المنتج غير مخصص لفترات النوم الطويلة. وليس بديلاً للمهد أو السرير.
  - فإن احتاج طفلك إلى أن ينام، ينبغي عندئذ وضعه في سرير طفلي مناسب.
  - لا تجزي المنتج أبداً من عمود اللعبة أو من أي إكسسوار آخر.

## ⚠️ تحذير

- خطر السقوط:** هناك أطفال تعرضوا لكسور في الجمجمة بسبب وقوعهم من المهددات.
- لا تستعملي المهدد إلا على الأرض.
  - لا ترفعي أو تحملي الطفل وهو في المهدد أبداً.
- خطر الاختناق:** هناك أطفال اختنقوا عندما انقلب المهدد بهم على سطح ناعم.
- لا تستعملي المنتج أبداً على سرير أو صوفاً أو وسادة أو غير ذلك من سطح ناعم.
  - لا تتركي الطفل وحده أبداً.

ولمنع الطفل من السقوط أو الاختناق:

- احرصي دائماً على استخدام حزام الأمان واضبطيه يناسب الطفل بارتياح، حتى لو غفا الطفل.
- توقفي عن استعمال المهدد عندما يصبح الطفل قادراً على النهوض أو عندما يبلغ وزنه 9 كغ، أيهما كان أول.

## كرسي طفل صغير (13 كغ كحد أقصى)

- فكي مجموعة الحزام وشدي المغلاق قبل الاستعمال.
- لا تستعملي المنتج ككرسي طفل صغير إلا عندما يصبح الطفل قادراً على المشي والجلوس بمفرده.

## ⚠️ تحذير

### خطر البتر

- يمكن أن ينطوي الكرسي أو ينحصر إن لم يكن القفل معشفاً تماماً. يمكن أن تبتتر الأجزاء المتحركة أصابع الطفل.
- أبعدي أصابع الطفل بعيداً عن الأجزاء المتحركة.
- افردي الكرسي بشكل كامل و عسفي الأقفال فيه تماماً قبل السماح للطفل بالجلوس عليه.
- لا تدعي الطفل أبداً ينطوي الكرسي أو يفرده.

## التنظيف والرعاية والصيانة

- الأشياء الصلبة: للتنظيف، امسحي بإسفنجية أو قطعة قماش رطبة ومنتظف لطيفحافظي على خلو مقود العربة وآليات الطي فيها من السخام الكاشط ومن الرطوبة. وامسحي البتلل بخرقية ناعمة •
- الأشياء اللينة ومُضطجج الطفل: ارفعيها من الهيكل. شدي كل شرائط التثبيت بالتحشيق (velcro) و/أو الأجزاء و/أو المثبتات (السحابات). تُغسل باليسالة بماء بارد. انشري وجففي بالهواء. لا تستعملي مادة مبيضة. لا تُنظف على الناشف.

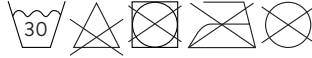

AR

62

## ВАЖНО! ПРОЧЕТЕТЕ ВНИМАТЕЛНО И ЗАПАЗЕТЕ ЗА БЪДЕЩА РЕФЕРЕНЦИЯ

Прочетете всички инструкции преди употреба. Неспазването на тези предупреждения и на инструкциите може да доведе до сериозно нараняване или смърт.

### ⚠ ПРЕДУПРЕЖДЕНИЕ

- **ВИНАГИ** използвайте блокировката на педала, за да предотвратите вероятността друго дете да наклони облегалката (показано с червено обозначение).
- **НЕ** коригирайте ъгъла на наклон, докато бебето е в шезлонга.
- **НИКОГА** не оставяйте детето без надзор.
- Опасно е да използвате продукта на висока повърхност, напр. **маса или плот. Използвайте само върху подове.**
- Дръжте вложката за новородено и всички принадлежности далече от обсега на детето, когато не са напълно сглобени за употреба.
- Принадлещностите са за употреба САМО в комбинация с шезлонг Ergobaby, освен ако не е упоменато друго.
- Имайте предвид, че движението на детето могат да доведат до преместване на продукта.
- Избърсвайте периодично гумените подложки от долната страна на продукта с влажна кърпа, за да предотвратите неволно преместване.
- Не поставяйте този продукт близо до прозорец, където шнурове на щори или пердетата могат да доведат до задушаване на детето.
- Проверявайте продукта преди всяка употреба. Проверете преди употреба дали всички закопчалки, залепващи елементи, шевове и компоненти са здрави.
- Не използвайте продукта, ако който и да е компонент е счупен или липсва. Свържете се с Ergobaby за резервни части.
- Не използвайте принадлежности или резервни части, различни от одобрените от производителя.

## ШЕЗЛОНГ (макс. 9 кг)

### ПРЕДУПРЕЖДЕНИЕ!

**ВАЖНО - Не използвайте като шезлонг, когато детето Ви започне да седи самостоятелно.**

- **Винаги** използвайте системата за обезопасяване.
- **Не оставяйте бебето да спи в шезлонга.**
- Този продукт не е предназначен за продължителни периоди на сън. Той не заменя детското креватче или легло.
- Ако Вашето дете се нуждае от сън, то трябва да е в подходящо детско креватче или легло.
- Никога не използвайте лоста с играчки или друга принадлежност като дръжка за носене на продукта.

### ⚠ ПРЕДУПРЕЖДЕНИЕ

**Опасност от падане:** Бебета са получавали черепни фрактури при падане, докато са били във или върху шезлонга.

- Използвайте шезлонга **САМО** върху подове.
- **НИКОГА** не вдигайте или носете бебето в шезлонга.

**Опасност от задушаване:** Бебета са се задушавали, когато шезлонгите са се преобръщали на мека повърхност.

- **НИКОГА** не използвайте върху легло, диван, възглавница или друга мека повърхност.
- **НИКОГА** не оставяйте бебето без надзор.

За да предотвратите **падане** и **задушаване**:

- **ВИНАГИ** използвайте коланите и ги пригответе да **пасват удобно**, дори ако бебето заспи.
- **СПРЕТЕ** да използвате шезлонга, когато бебето се опитва да става или е достигнало 9 кг, в зависимост от това кое настъпи първо.

## ДЕТСКО СТОЛЧЕ (макс. 13 кг)

- Премахнете системата за обезопасяване и затегнете закопчалката преди употреба.
- Използвайте като детско столче, само когато детето може да върви и седи самостоятелно.

### ⚠ ПРЕДУПРЕЖДЕНИЕ

#### ОПАСНОСТ ОТ АМПУТАЦИЯ

- Столчето може да се сгъне или да се разпадне, ако закопчалката не е изцяло закопчана. Движещите се части могат да ампутират детски пръсти.
- Дръжте пръстите далеч от движещите се части.
- Напълно разгънете столчето и закопчайте закопчалките, преди да позволите на детето да седне в столчето.
- Никога не позволявайте на детето да сгъва или разгъва столчето.

#### Чистене, грижа и поддръжка

**Твърди части:** Избършете с влажна гъба или кърпа и мек почистващ препарат.

**Меки части и вложка за новородено:** Махнете от рамката. Затегнете всички Velcro® закопчалки и/или залепващи елементи. Да се пере в пералня със студена вода. Прострете и изсушете на въздух. Не използвайте белина. Не използвайте химическо чистене.

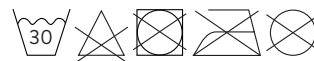

**ВАЖНО! ПРОЧИТАЈТЕ ВНИМАТЕЛНО И ЧУВАЈТЕ ЗА ИНФОРМАЦИИ ПРИ УПОТРЕБА ВО ИДНИНА**  
Прочитајте ги сите упатства пред употреба. Доколку не се следат овие предупредувања и упатства може да дојде до сериозна повреда или смрт.

## ⚠ ПРЕДУПРЕДУВАЊЕ

- **СЕКОГАШ** користете ја педалата за блокирање за да спречите друго дете да го спушти наслонот на седиштето (означено со црвена ознака).
- **НЕ** го прилагодувајте аголот на навалување кога бебето е во релаксаторот.
- **НИКОГАШ** не го оставајте детето без надзор.
- Опасно е да се користи производот на подигната површина, на пр. маса. **Користете го само на подот.**
- Чувајте ги влошките за доенчиња и сите додатоци подалеку од дофат на детето кога не се целосно склопени за употреба.
- Doddatoци треба да се користат САМО во комбинација со Ergobaby релаксаторот, освен ако не е поинаку наведено.
- Имајте во предвид дека детето може да го придвижи производот.
- Периодично бришете ги гумените контактни влошки на долната страна на производот со влажна крпа за да спречите ненамерно движење.
- Не го ставајте овој производ во близина на прозорец каде што жиците од ролетните или завесите можат да му наштетат на вашето дете.
- Проверете го производот пред секоја употреба. Проверете за да се уверите дека сите токи, сврзувачки елементи, шевовите и компоненти се непроменети пред употреба.
- Не го користете производот доколку некои компоненти се скршени или недостасуваат. Контактирајте со Ergobaby за резервни делови.
- Не користете дополнителна опрема или резервни делови освен оние одобрени од производителот.

## РЕЛАКСАТОР(максимум 9 кг)

### ПРЕДУПРЕДУВАЊЕ!

#### ВАЖНО

Не го користете овој производ како релаксатор за лежење кога вашето дете ќе почне да седи без помош.

- Секогаш користете го системот за врзување.
- Не дозволувајте бебето да спие во релаксаторот.
- Овој производ не е наменет за долги периоди на спиење. Не заменува креветче или кревет.
- Доколку вашето дете треба да спие, тогаш треба да го ставите во соодветно креветче или кревет.
- Никогаш не користете ја шипката за играчки или друг додаток како рачка за носење на производот.

## ⚠ ПРЕДУПРЕДУВАЊЕ

**Опасност од паѓање:** Постојат случаи каде бебиња страдале од фрактури на черепот поради паѓање од и до релаксаторот.

- Користете го релаксаторот **САМО** на подот.
- **НИКОГАШ** не го кревајте и не го носете бебето во релаксаторот.

**Опасност од задушување:** Има случаи на задушени бебиња при превртување на релаксаторот на меки површини.

- **НИКОГАШ** не го користите релаксаторот на кревет, фотелја, перниче или друга мека површина.
- **НИКОГАШ** не оставајте го бебето без надзор.



За да спречите паѓање и задушување:

- **СЕКОГАШ** користете го системот за врзување и приспособете го за да се вклопи цврсто, дури и ако бебето заспие.
- **ПРЕСТАНЕТЕ** да го користите релаксаторот кога бебето ќе почне да се обидува да седне или ќе достигне тежина од 9 килограми.

## ДЕТСКО СТОЛЧЕ (максимум 13 кг)

- Отстранете го системот за врзување и прицврстете ја блокадата пред употреба.
- Користете го како детско столче само кога детето може да оди и да седи самостојно.

## ⚠ ПРЕДУПРЕДУВАЊЕ

### ОПАСНОСТ ОД АМПУТАЦИЈА

- Столчето може да се преклопи или да се сруши доколку бравата не е целосно блокирана. Подвижните делови можат да ги ампутираат прстите на детето.
- Држете ги прстите подалеку од подвижните делови.
- Целосно расклопете го столчето и целосно блокирајте ги бравите пред да му дозволите на детето да седне на столчето.
- Никогаш не дозволувајте детето да го свиткува или расклопува столчето.

### Чистење, нега и одржување

**Тврди делови:** Избришете ги со влажен сунѓер или крпа и благо средство за чистење.

**Меки делови и влошка за доенчиња:** Отстранете ги од рамката. Прицврстете ги сите Velcro®, токи и/или елементи за врзување. Исперете ги со ладна вода во машина за перење. Закачете да се исушат. Не користете избелувачи. Не чистете на суво.

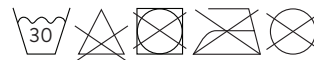

**重要事项!** 请仔细阅读并保存以备将来参考  
使用前请阅读所有说明。若没有遵守这些警告和说明可能会造成严重的人身伤害或死亡。

## 警告

- 经常使用踏板锁,以防其他儿童降低座椅靠背(显示红色标记)。
- 当婴儿在摇椅中时,切勿调整倾斜角度。
- 切勿让小孩无人看管。**
- 在较高的位置(例如桌面或工作台面)使用本产品是危险的。仅可在地面上使用。
- 当本产品没有完全组装好以供使用时,请将婴儿护垫和其他配件放置在孩子接触不到的地方。
- 除非另有说明,否则配件只能与 Ergobaby 摇椅配合使用。
- 请注意,孩子的晃动动作可能会移动本产品。
- 请定期使用湿布擦拭摇椅底部的橡胶垫,以防意外移动本产品。
- 切勿将本产品放置在窗户旁,窗帘或窗帘绳可能会造成窒息或勒颈危险。
- 每次使用前需检查本产品。使用前请先检查所有扣具、紧固件、接缝位置和部件是完好无损的。
- 如果出现部件损坏或丢失的情况,请勿使用本产品。若需更换部件,请联系 Ergobaby。
- 请勿使用未经制造商认可的配件或更换零件。

## 摇椅(最高重量20磅/9千克)

### 警告!

**重要事项 - 孩子能够独自坐稳时切勿使用摇椅。**

- 请经常使用安全带。
- 请勿让婴儿在摇椅中睡觉。
- 本产品不适用于长时间睡眠。本产品无法代替婴儿床或床。
- 如果您的孩子需要睡觉,应将孩子放在舒适的婴儿床或床上。
- 切勿将玩具杆或其他配件用作搬运本产品的手柄。

## 警告

- 跌落危险:**如婴儿从摇椅中跌下,会造成头骨骨折的风险。
- 仅可在地面上使用摇椅。
- 请勿提起或携带内有婴儿的摇椅。

**窒息危险:**当摇椅在柔软的表面翻倒时,婴儿会有窒息危险。

- 切勿在床、沙发、坐垫或其他柔软的表面使用本产品。
- 切勿让婴儿无人看管。

为了防止摔倒和窒息:

- 即使婴儿睡着了,也必须使用安全带并调整至紧贴固定好婴儿的位置。
- 当婴儿开始尝试坐起或体重已达到 20磅/9 千克时(无论哪种情况先出现),请停止使用摇椅。



## 儿童座椅(最高重量29磅/13千克)

- 使用前拆卸安全带装置并扣紧锁扣装置。
- 仅在孩子能独自行走和坐下时使用儿童座椅。

## 警告

### 截肢危险

- 如果锁扣装置未完全扣紧锁上,摇椅会折叠或倒下。可移动的部件可能会切断孩子的手指。
- 请勿让手指接触到可移动的部件。
- 让孩子坐上摇椅前,请完全打开摇椅并扣紧锁扣装置。
- 切勿让孩子折叠或打开摇椅。

### 清洁、护理和维护

硬物配件:用湿海绵或湿布及温和的清洁剂擦拭干净。

纺织品和婴儿护垫:从框架上移除。扣紧所有魔术贴(Velcro®)、带扣和/或紧固件。可冷水机洗。悬挂晾干。不可漂白。不可干洗。

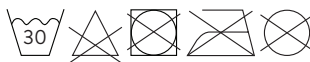



### 重要事項! 請仔細閱讀並保留作日後參考

使用前請先閱讀所有操作指示。若沒有遵照這些警示和指示進行, 可能會造成嚴重的人身傷害或死亡。

## ▲ 警示

- 經常使用踏板鎖, 以免其他兒童降低坐椅椅背, (顯示紅色標記)。
- 當嬰兒在搖椅時, 請勿調整坐椅傾斜角度。
- 切勿讓兒童無人看管。
- 在桌子或工作檯面等較高的平面上使用本產品是危險。僅可在地面上使用。
- 當本產品沒有完全組裝好以供使用前, 請將嬰兒護墊及其他配件放置在兒童無法接觸的地方。
- 除非另外說明, 否則配件只能與 Ergobaby 搖椅配合使用。
- 請注意, 兒童晃動的動作可能會移動本產品。
- 請定期使用濕布擦拭產品底部的橡膠接觸墊, 以防意外移動本產品。
- 請勿將本產品放置在窗戶旁, 因百葉簾或窗簾繩可能勒住兒童。
- 每次使用前需要檢查本產品。使用前請先檢查所有扣具、緊固件、接縫位置和零件是完好無損的。
- 如果出現零件損壞或遺失的情況, 請勿使用本產品。如需更換零件, 請聯絡 Ergobaby。
- 請勿使用未經製造廠認證的配件或替換零件。

## 搖椅 (最高負重 9 公斤)

### 警示!

重要事項 - 兒童可以獨自坐穩時請勿使用搖椅。

- 請經常使用安全帶。
- 請勿讓嬰兒在搖椅中睡覺。
- 本產品不適用於長時間睡眠。無法取代嬰兒床或床。
- 如果您的孩子需要睡覺, 應將孩子放在合適的嬰兒床或床上。
- 攜帶本產品時, 請勿使用玩具杆或其他配件作為手柄。

## ▲ 警示

跌落危險: 如嬰兒從搖椅中跌落, 會造成其頭骨骨折。

- 僅可在地面上使用搖椅。
- 請勿提起或攜帶內有嬰兒的搖椅。

窒息危險: 搖椅在柔軟的表面上翻倒時, 嬰兒會有窒息危險。

- 請勿在床、沙發、靠墊或其他柔軟的表面上使用本產品。
- 請勿讓嬰兒無人看管。

為防止出現跌倒及窒息情況:

- 即使嬰兒睡著了, 請經常使用安全帶並調整至舒適貼合嬰兒。
- 當嬰兒嘗試坐著或體重達 20 磅或 9 公斤 (以先出現的情況為準) 時, 請停止使用搖椅。

## 幼童坐椅 (最高負重 29 磅 / 13 公斤)

- 使用前, 請解開安全帶及扣件。
- 只在兒童能獨自走路及坐著時使用幼童坐椅。

## ▲ 警示

### 截肢危險

- 如果鎖扣未完全鎖上時, 幼童坐椅可能摺起或塌下。可移動零件會導致幼童的手指被截斷。
- 請勿讓手指接觸到可移動零件。
- 讓幼童坐在椅子前, 請將椅子完全打開並將鎖扣鎖緊。
- 請勿讓幼童摺起或打開坐椅。

### 清潔、保養及維修

硬物配件: 使用濕海棉或濕布, 配合溫和的清潔劑擦拭乾淨。

紡織品配件及嬰兒護墊: 請將其拆除後, 扣好所有魔术貼 (Velcro®)、帶扣及 / 或緊固件。可冷水機洗。掛起風乾。請勿使用漂白劑。不可乾洗。

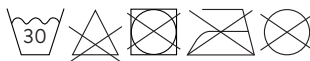



**חשוב! יש לקרוא את ההוראות בעיון ולשמור אותן כך שיהיה אפשר לחזור ולהיעזר בהן בעתיד לפי הצורך**  
**יש לקרוא את ההוראות בעיון לפני השימוש. שימוש במוצר שלא לפי ההוראות ו/או התעלמות מהאזהרות עלולים להוביל**

## לפגיעה קשה ואף קטלנית! **אזהרה**

- להקפיד לנעול את משענת הגב באמצעות הדוושה (הטרמפולינה נעולה כשאפשר לראות את הצבע האדום) כדי למנוע מילד אחר להוריד אותה.
- לא לשנות את זווית משענת הגב בזמן שהתינוק בתוך הטרמפולינה.
- אין להשאיר את הילד/ה ללא השגחה.
- אסור להניח את הטרמפולינה כשהיא ניצבת על משטח מוגבה כמו שולחן או שיש מכיוון שמשקפת סכנת נפילה שעלולה להוביל לפגיעה קשה ואף קטלנית.

### יש להשתמש בטרמפולינה אך ורק על הרצפה.

- להרחיק את מושב התינוק ואת כל האביזרים משיגי ידם של התינוק/ת כשהם אינם מחוברים לטרמפולינה.
- האביזרים מיועדים לשימוש אך ורק עם טרמפולינת Ergobaby, אלא אם צוין אחרת במפורש.
- תנועות התינוק/ת עשויות להוביל לתזוזת הטרמפולינה כולה.
- מדי תקופה, לנגב את רגלי הגומי שבבסיס הטרמפולינה במטלית לחה כדי להסיר אבק ולמנוע החלקה.
- לא למקם את הטרמפולינה בסמוך לחלון מכיוון שהחוטמים של הוולונות יוצרים סכנת חנק.
- לפני כל שימוש, לבדוק את המוצר לאיתור סימנים לבלאי או נזק, לוודא שכל האביזרים, רצועות, תפרים וחלקי הכיסא שלמים ותקינים.
- לא להשתמש במוצר אם אחד מחלקיו חסר או לא תקין. במקרה כזה, יש לפנות אל Ergobaby או למפיץ באזורך להזמנת חלקי חילוף.
- להשתמש רק באביזרים ובחלקי חילוף מקוריים או שאושרו על ידי היצרן.

### טרמפולינה (עד למשקל של 9 ק"ג)

אזהרה!

**חשוב לדעת! - אין להשתמש בטרמפולינה ברגע שהילד או הילדה מתיישבים בכוחות עצמם.**

- להקפיד לחגור את התינוק/ת באמצעות רתמת הבטיחות.
- לא להניח את התינוק/ת לישון בטרמפולינה.
- אין להשכיב את התינוק/ת לישון בטרמפולינה. הטרמפולינה לא מיועדת לשינה ולא מחליפה לול או מיטה.
- יש להרדים את התינוק/ת במיטה או לול הולמים.
- לא להרים או למשוך את הטרמפולינה מקשת הצעצועים או מכל אביזר אחר.

## אזהרה!

**סכנת נפילה:** נפילה של הטרמפולינה ממשטח מוגבה או של תינוק לא חגור מהטרמפולינה עלולה להוביל לפגיעה קשה כמו שברים בגולגולת.

- הטרמפולינה מיועדת לשימוש אך ורק על הרצפה.
- לא להרים או לנייד את הטרמפולינה כשהתינוק/ת בתוכה.
- סכנת חנק: טרמפולינה שהתהפכה על גבי משטח רך עלולה להוביל לחנק.
- לא להניח את הטרמפולינה על גבי מיטה, ספה, כרית או משטחים רכים אחרים.
- לא להשאיר את התינוק/ת בתוך הטרמפולינה ללא השגחה.
- למניעת נפילה מהטרמפולינה | סכנת חנק.
- יש להקפיד לחגור את התינוק/ת באמצעות רתמת הבטיחות ולוודא שהיא צמודה לגופו/ה כך שלא נשקפת סכנת נפילה, אפילו אם התינוק נרדם.
- יש להפסיק להשתמש בטרמפולינה ברגע שהתינוק/ת מתחילים לנסות להתיישב בכוחות עצמם או כשהגיעו למשקל של 9 ק"ג, המוקדם מבין השניים.

### כיסא אוכל (עד למשקל של 13 ק"ג)

- לפרק את מערכת הרתמות ולנעול היטב את המנגנון.
- להשתמש במוצר ככיסא אוכל רק כשהילד או הילדה כבר יושבים והולכים בכוחות עצמם.

## אזהרה!

סכנת קטייעה

- הכיסא עלול להתקפל או לקרוס אם המנגנון לא נעול היטב. נשקפת סכנת קטייעה אצבעות מהחלקים הנעים.
- יש להרחיק את האצבעות מהחלקים הנעים.
- לפתוח את הכיסא עד הסוף ולוודא שהמנגנון נעול היטב לפני הושבת הילד/ה.
- לא לאפשר לילד/ה לקפל או לפתוח את הכיסא.

ניקיון ותחזוקה שוטפת

משטחים: לנגב במטלית או ספוג לחים ובסבון עדין.

המושב לתינוק ואביזרים רכים: לפרק מהמסגרת. להדק את כל רצועות הסקוטש ולסגור את כל האביזרים. כביסה במכונה במים קרים. להניח להתייבש באוויר. אין להשתמש באקונומיקה. אין לנקות בניקוי יבש.

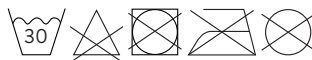

HE

73

72

## 3-IN-1 BOUNCER

EN 3-in1 Bouncer FR Transat 3 en 1 ES Hamaca 3 en 1 AR مهدج 3 في 1 BG Шезлонг 3 в 1 я HR Njihaljka 3 u 1 CZ Houpačí lehátko 3 v 1 DK 3-i-1 Skråstol NL 3-in-1 wipstoeltje KR 3-in-1 바운서 ET Kolm ühes lamamistool FI 3-In-1 satteri DE 3-in-1 Bouncer EL Παιδικό σαλόνι 3 σε 1 HE טרמפולינה 3 ב 1 HU 3 az 1-ben Ringató IS 3-i-1 ömmustóll IT Sdraietta 3 in 1 JP 3in1/バウンサー LV Bērna krēslīņš-šūpulis trīs vienā LT Gultukas „3-in-1“ MK 3 во 1 peњакатор MT Benniena Waħda bi 3 Funzjonijiet NO 3-i-1-vippe stol PL Leżaczek 3 w 1 PT Espreguiçadeira 3 em 1 RO Balansoar 3 în 1 RU Шезлонг 3-в-1 RS Ležaljka 3 u 1 SK Ležadlo 3 v 1 SI Skokica s tremi funkcijami SV 3-i-1 babysitter SC 三合一嬰兒搖椅 TC 3合1搖椅 TR 3'Ü 1 Arada Ana Kucağı UK Люлька 3-в-1

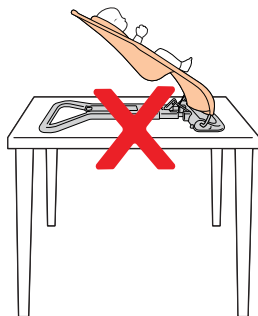
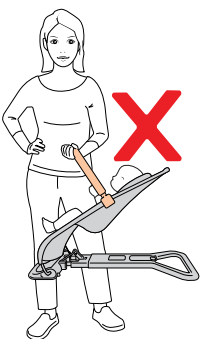
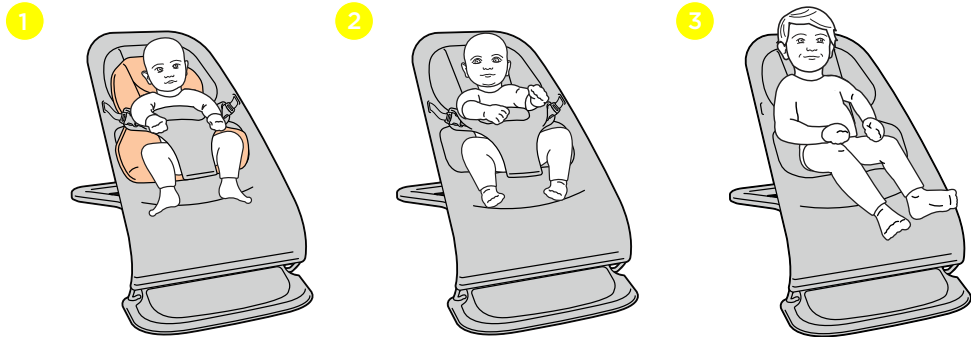

## ADJUSTING HEIGHT

EN Adjusting Height FR Réglage de la hauteur ES Altura ajustable AR ضبط الارتفاع BG Регулиране на височината HR Podešavanje visine CZ Nastavení výšky DK Justering af højde NL Hoogte instellen KR 높이 조정 ET Kõrguse reguleerimine FI 3-In-1 satteri DE Höhenverstellung EL Ρύθμιση ύψους HE כוונן גובה HU Magasságállítás IS Stilling á hæð IT Regolazione altezza JP 高さの調整 LV Augstuma regulēšana LT Reguliuojamas aukštis MK Прилагодување на висинар MT Agġustament tal-Għoli NO Justering av høyde PL Regulacja wysokości PT Regular a altura RO Înălțime reglabilă RU Регулировка по высоте RS Podešavanje visine SK Nastavenie výšky SI Prilagoditev višine SV Justera höjden SC 可調整高度 TC 可調整高度 TR Yüksekliği Ayarlama UK Регулювання висоти

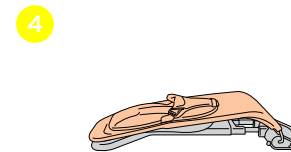
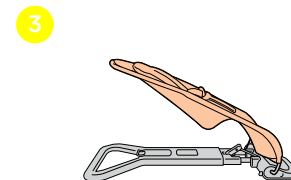
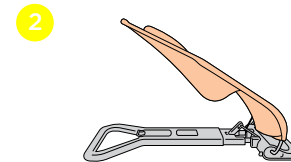
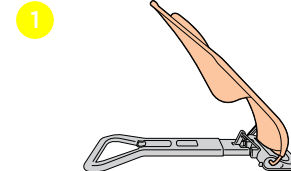
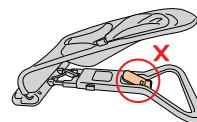
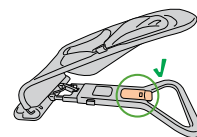
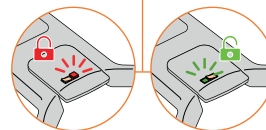
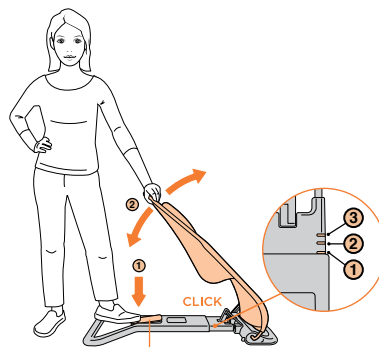

## BABY IN

EN baby in FR bébé dans ES bebé en AR طفل في BG бебе вътре HR beba unutra CZ dítě dovnitř DK baby ind NL baby binnen KR 베이비인 ET Beebi sisse  
FI Vauva sisään DE Schätzchen rein EL Αγαίρειση ενέθροτο υιο μαρό HE הטרט המושב לתינוק HU baba be IS barn inn IT bambino dentro JP赤ちゃん LV mazulis iekšā LT kūdikis viduje  
MK бебе во MT tarbija fil NO baby inn PL dziecko w PT bebé em RO copilul in RU ребенок в RS беба унутра SK dieťa v SI dojenček notri SV bebis in SC 嬰兒 TC 嬰兒 TR bebek  
UK дитина

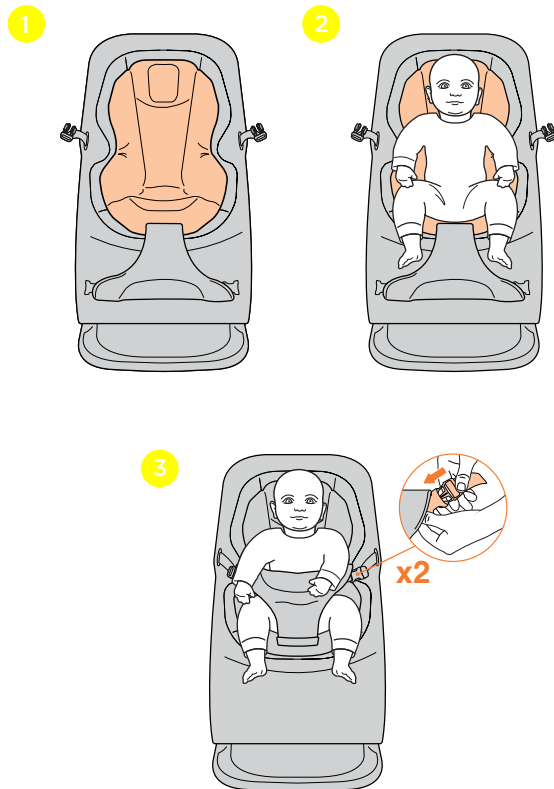

## REMOVE INFANT INSERT

EN Remove Infant Insert FR Retirer le Coussin Bébé ES Quitar el Cojín Bébé AR رفع مَضِيج الطفل BG Премахване на вложката за новородено HR Izvaditi uložak za bebu  
CZ Vymutí kojenecké vložky DK Sådant tages spædbarnsindsatsen af NL Verkleinkussen verwijderen KR 유아용 삽입물 제거 ET Imiku istekoha eemaldamine FI Poista vauvatuki  
DE Entfernung des Neugeborenenesatzes EL Αφαίρειση ενέθροτο υιο μαρό HE הטרט המושב לתינוק HU Babatartó eltávolítása IS Fjarlægðu ungbarnainnleggjó  
IT Rimuovere l'inserto riduttore JP インファントインサートの取り外し LV Nopemt zidaņa ieliktni LT Išimti kūdikio įdėklą MK Отстранување на вложката за доенчиња  
MT Neħhi l-Parti fejn Iddahħal it-Tarbija NO Fjern spædbarnsinnlegg PL Zdejmowanie wkładki dla niemowlęcia PT Retirar a almofada redutora RO Scoaterea suportului pentru  
bebeluși RU Съемная вставка для новорожденных RS Izvaditi uložak za bebu SK Výber vložky pre dojčatá SI Odstranite vložek za dojenčka  
SV Borttagning av spädbarnsinnlägget SC 可拆卸嬰兒用內嵌座椅 TC 可移除嬰兒坐墊 TR Çocuk Yerleşirme Kaldırma UK Зняти вставку для немовляти

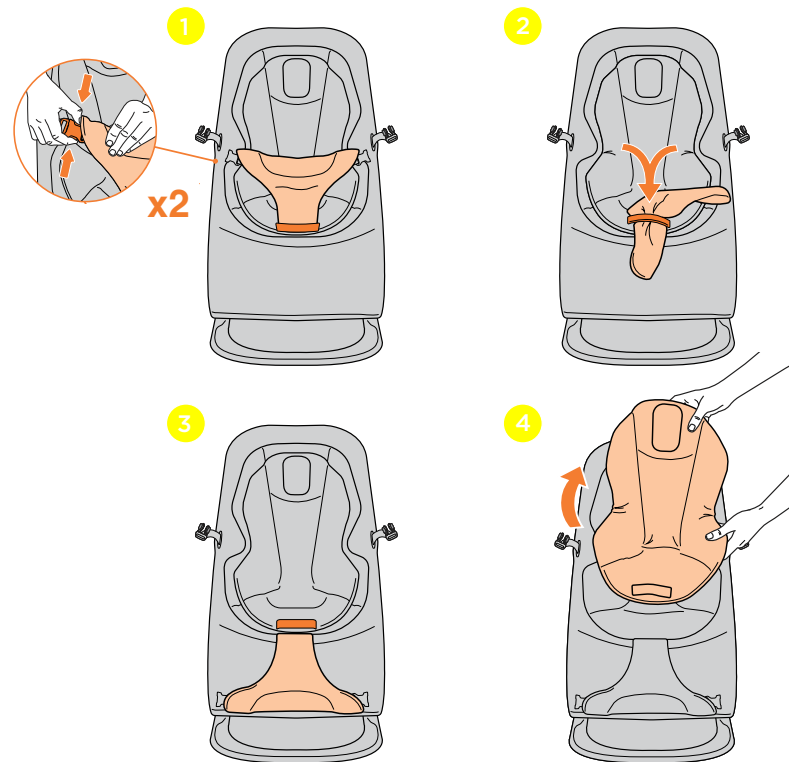

## CONVERT BOUNCER TO TODDLER CHAIR

EN Convert Bouncer to Toddler Chair FR Passer du mode Transat au mode Fauteuil Enfant ES Convertir la hamaca en silla para niños AR تحويل المُهْدِجِد إلى كرسي طفل صغير BG Премахване на платненото покритие за почистване HR Pretvoriti njihajliku u stolicu CZ Přeměna houpačičho lehátka na židličku pro batole DK Sådán konverteres skråstolen NL Wipstoeltje veranderen in peuterstoeltje KR 바운서를 유아용 의자로 변환 ET Lamamistoolist väikelapse tooli tegemine FI Muunna sitteri pikkulapsen tuoliaksi DE Umfunktionieren der Wippe in einen Kleinkinderstuhl EL Μετατροπή του παιδικού σαλονιού σε παιδική καρέκλα HE הפיכת הטרמפולינה ליסא NO Konverter vippestol til småbarnsstol PL Przekształcanie leżaczka w krzeselko dla dziecka PT Converter a espreguiçadeira em cadeira para bebé RO Transformarea balansoarului în scaun pentru copii mici RU Шезлонг трансформируется в детский стульчик RS Pretvoriti ležaljku u stolicu SK Zmena ležadla na stoličku pre batolátá SI Pretvorba skokice v otroški stolček SV Konvertera babysittern till småbarnsstol SC 婴儿摇椅可转换为儿童座椅 TC 將搖椅變換為兒童座椅 TR Ana Kucağına Çocuk Koltuğuna Çevirme UK Перетворити люльку на крісло для малюка

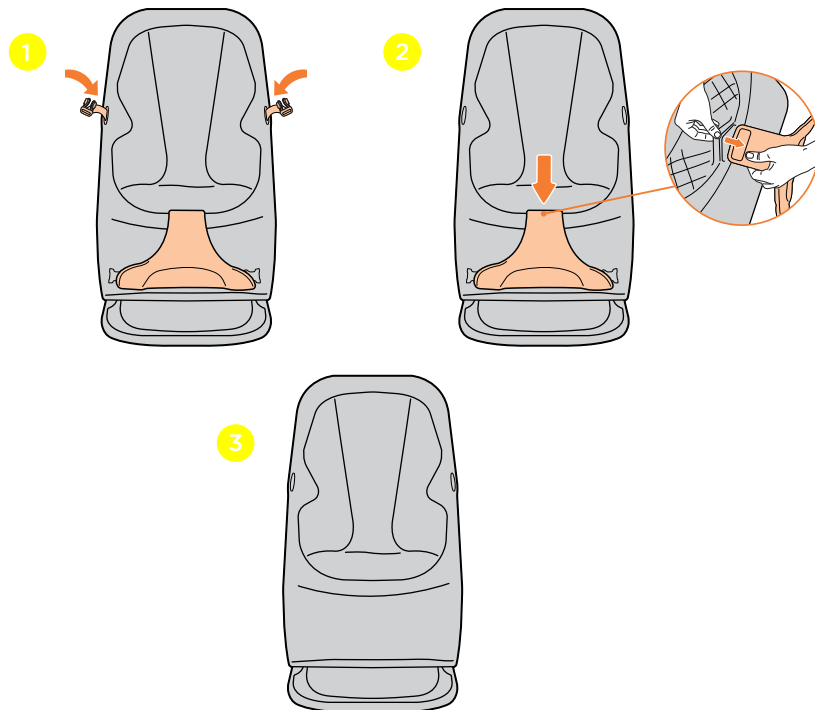

## REMOVE SEAT FABRIC FOR CLEANING

EN Remove Seat Fabric for Cleaning FR Retirer le Tissu du siège pour le laver ES Quitar el tejido de la silla para lavarlo AR رفع غطاء المقعد للتنظيف BG Премахване на платненото покритие за почистване HR Skinuti navlaku sjedala radi pranja CZ Vymutí tkaniny sedadla kvůli čistění DK Sådán tages sædestoffet af for rengøring NL Bekleding verwijderen om te wassen KR 청소를 위해 시트 패브릭 제거 ET Istme riideosa eemaldamine puhastamiseks FI Irrota istuimen verhoilu puhdistusta varten DE Entfernen des Sitzgewebes zum Reinigen EL Αφαίρεση υφάσματος καθίσματος για καθαρισμό HE הסרת כיסוי המושב וכיבוסו HU Ülészuhazat eltávolítása mosáshoz IS Fjarlægðu sætisdúk til að þrifa IT Rimuovere il tessuto della seduta per la pulizia JP クリーニング用にシートファブリックを取り外し可能 LV Noņemt sēdekli pārkļājošo audumu tīršanai LT Nuimti sėdynės medžiagą valymui MK Отстранување на ткаенината на седиштето за чистење MT Nefni d-Drapp tas-Siġġu għall-Flasil NO Fjern setestoffet for rengjøring PL Zdejmowanie pokrycia siedziska do czyszczenia PT Retirar o revestimento do assento para a limpeza RO Scoaterea husei pentru scaun în vederea spălării RU Чехол сиденья можно снять для чистки RS Skinuti navlaku sedišta radi pranja SK Demontáž tkaniny sedadla na čistenie SI Odstranjanje blazine sedeža za čiščenje SV Borttagning av sitstyget för rengöring SC 座椅面料可拆卸清洗 TC 可移除椅套以進行清潔 TR Temizlemek için Kumaş Oturagi Çikarma UK Зняти тканинне сидіння для прання

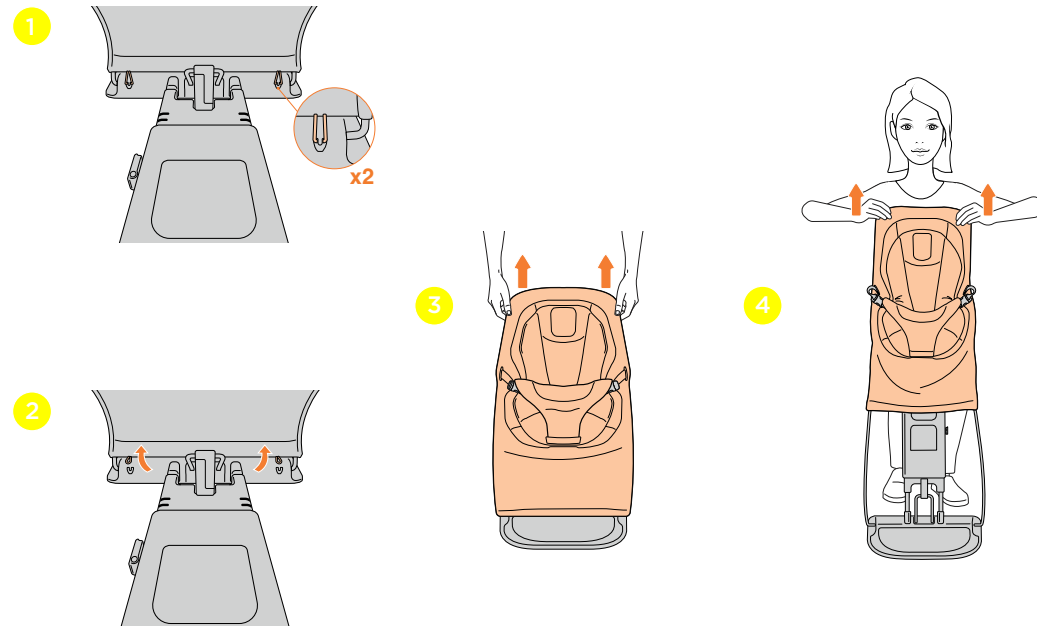



**THE ERGO BABY CARRIER, INC.**

**US:** 680 Knox St., Ste. 125 Torrance, CA 90502  
+1 888 416 4888 | support@ergobaby.com

**EU:** Mönckebergstraße 11, 20095 Hamburg, Germany  
+49 40 421 065 0 | customersupport@ergobaby.eu

**UK:** EBP Lifestyle Brands UK Ltd.

Pure Offices Suite 05 Kembrey Park, Swindon,  
Wiltshire, United Kingdom, SN2 8BW

+44 203 3186 204 | customersupport@ergobaby.co.uk



Pat: [www.ergobaby.com/patents](http://www.ergobaby.com/patents)

**IM-BOUNCER-220914-V6**